





# FOSCARINI

Le lampade Foscarini dialogano con gli ambienti: notte e giorno, seducono – se accese; sorprendono – quando spente. In esterno la loro funzione si arricchisce: perché la luce può sottolineare ed esaltare le possibilità di lettura degli spazi.

Oggetti di design e punti luce che aiutano a far percepire ampiezza e dimensioni, le lampade Foscarini s'inseriscono armonicamente in contesti sia naturali che edificati. La loro personalità è caratterizzata ma duttile: il legame con lo spazio una conversazione, mai un'imposizione.

*Foscarini lamps establish a dialogue with spaces: night and day they are seductive when on, surprising when off. When used outdoors, their function takes on new aspects: because light can underscore and enhance the possibilities of perception of spaces. As design objects and lighting points that help us to grasp contours and dimensions, Foscarini's lamps can be harmoniously inserted in both natural and constructed settings. Their personality is both assertive and malleable: their relationship with space is a conversation, never an aggression.*



Indice — *Index*

## **Cri Cri**

Studio Natural → p. 004

## **Twiggy Grid**

Marc Sadler → p. 010

## **Twice as Twiggy Grid**

Marc Sadler → p. 016

## **Aplomb outdoor**

Lucidi e Pevere → p. 024

## **Gregg**

Ludovica + Roberto Palomba → p. 030

## **Solar**

Jean Marie Massaud → p. 040

## **Havana**

Jozeph Forakis → p. 046

## **Uto**

Lagranja Design → p. 054

Traduzioni — *Translations* → p. 060

Legenda — *Key* → p. 078

Outdoor — Gennaio 2018



005

Lampada outdoor — *Outdoor lamp*

# Cri Cri

Studio Natural, 2017



Cri Cri — Studio Natural, 2017

Una gita fuori porta. Il frinire delle cicale nell'aria. Un picnic – la tovaglia a quadretti spiegata sull'erba. Questa è l'atmosfera gioiosa e disimpegnata che evoca Cri Cri: una lampada senza cavo con batteria interna ricaricabile, da appendere o appoggiare dove si vuole – sia in esterno che in interno. Da sola o in combinazione, aperta o regolata a metà altezza, Cri Cri dà la libertà di creare scenari luminosi sempre diversi: il board a LED intelligente permette di regolare l'intensità luminosa su tre diversi livelli, con un semplice tocco.

A day trip to the country. Chirping cicadas. A picnic – a chequered tablecloth on the grass. This is the festive, relaxed atmosphere summoned up by Cri Cri: a wireless lamp with an internal rechargeable battery, to hang up or set down anywhere – outdoors or indoors. On its own or in combinations, open fully or adjusted halfway, Cri Cri gives you the freedom to create always different lighting scenarios: the intelligent LED board allows regulation of light intensity on three level with a simple touch.

Easy

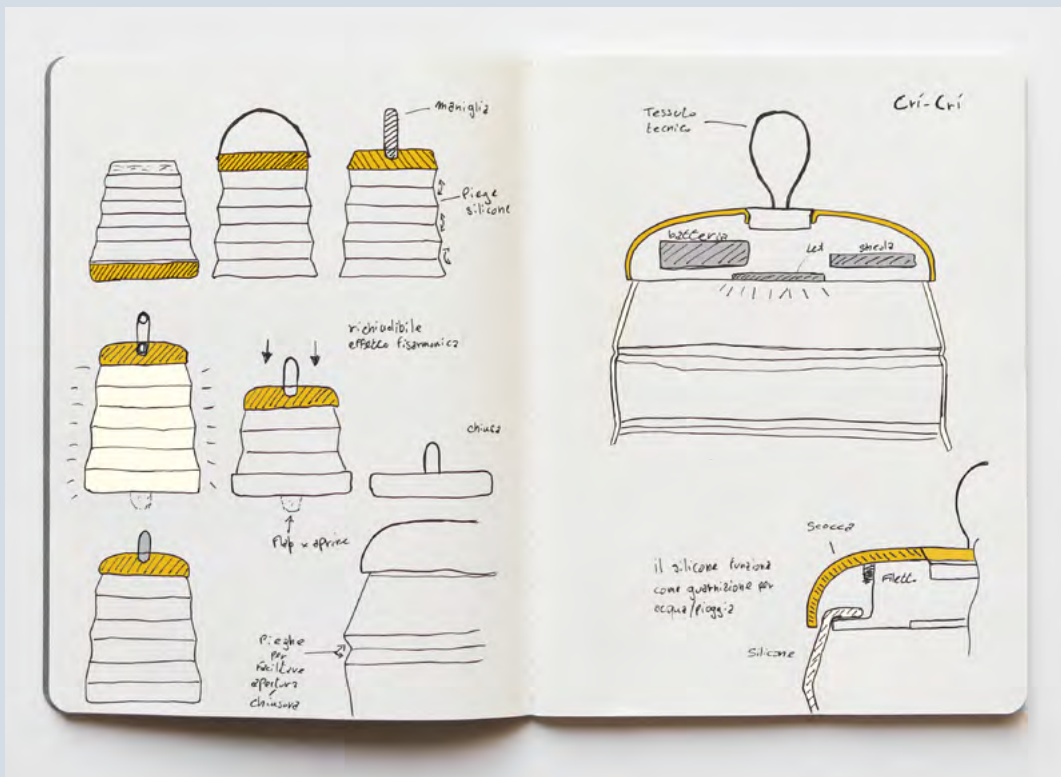





Cri Cri è un oggetto “easy”, dall’usabilità quasi affettuosa: il corpo è in silicone e dona alla luce un piacere tattile. Si ricarica collegandola a un alimentatore, un computer o un battery pack. È una lampada pensata per essere “vissuta”: portata in giro, toccata, sperimentata. Quando non serve, Cri Cri facilmente si mette da parte: richiusa su se stessa, può essere riposta con un ingombro minimo.

*Cri Cri is an “easy” object, almost affectionately useful: the body is in silicon and gives the light a tactile appeal. You can recharge the lamp from an outlet, a computer or a battery pack. It is a lamp designed to be “lived”: carried around, touched, experienced. When it isn’t needed, Cri Cri discreetly steps aside: when closed it becomes compact for easy storage.*

翻译 → p. 062 — Traducciones → p. 062 — Traductions → p. 063  
— 翻訳 → p. 063 — Übersetzungen → p. 063

## Cable-less



### About — Studio Natural

Studio Natural è un’agenzia creativa fondata da Marco De Santi e Alessandro Paoletti. Due figure professionali con esperienze che spaziano dal progetto di allestimento, al product design passando per la comunicazione grafica e il web. Ambiti diversi legati da un’unica matrice: progettare è l’applicazione di un processo creativo. La lampada Cri Cri è il primo progetto sviluppato con Foscarini.

*Studio Natural is a design firm founded by Marco De Santi and Alessandro Paoletti. As industrial and graphic designers they have built up wide experience, spacing from exhibit to product design through graphic and web communication. These different spheres share a common root, which is design as an application of a creative process. Cri Cri is the first lamp developed with Foscarini.*

Terra, Floor

Outdoor — Gennaio 2018



# Cri Cri

Studio Natural, 2017

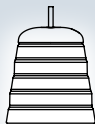

25,3 - 10"

30,8 - 12 1/8"



4,6 - 1 7/8"

10,1 - 17/8"



23,5 - 9 1/4"

Silicone, ABS e PMMA.  
*Silicone, ABS and PMMA.*

LED 3,9W 2700° K  
325 lumen CRI > 80  
*Energy class A*

*USB charge*

CE IP 65

*Suitable for wet location*

Verde, rosso.  
*Green, red.*



*Terra, Floor*

*Outdoor — Gennaio 2018*



Lampada outdoor da terra e sospensione — *Floor and suspension outdoor lamp*

# Twiggy Grid

Marc Sadler, 2017



Twiggy Grid — Marc Sadler, 2017

Una lampada-icona nella sua variante da esterno. Ispirata al segno che una canna da pesca traccia curvandosi, Twiggy Grid recupera di quell'immagine la flessibilità, il nitore e la resistenza, ricomponendole in un oggetto dalla forte personalità. Con la versione outdoor, Twiggy torna agli spazi aperti. Il paralume si modifica, con una superficie a intreccio che ha valore sia funzionale che estetico: permette di schermare l'intensità della fonte luminosa, e allo stesso tempo costruisce un dialogo con le forme circostanti – reti, cancelli, l'intersecarsi dei rami degli alberi.

A lamp-icon in its outdoor version. Based on the image of a fishing rod as it curves, Twiggy Grid embodies its flexibility, clarity and strength, gathering them into an object with a vivid personality. In the outdoor model Twiggy returns to the wide open spaces. The shade is modified, with a woven surface that has both functional and aesthetic value: it makes it possible to screen the intensity of the light source, while at the same time establishing a dialogue with surrounding forms – nets, gates, the crossing of tree branches.

## Reinvented icon

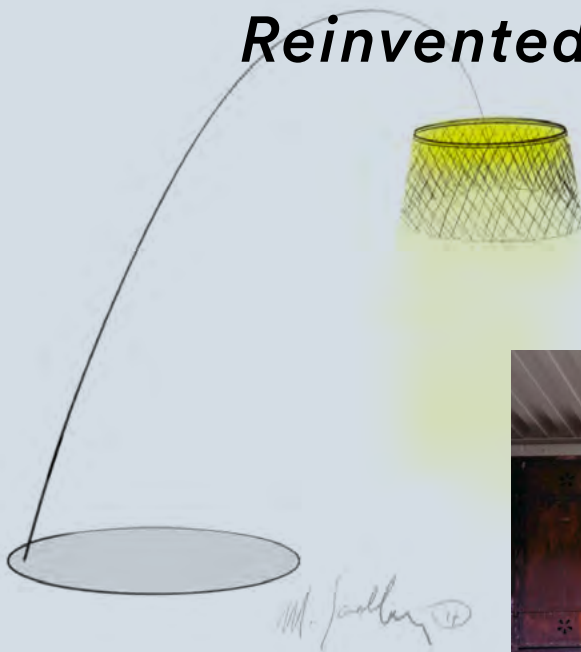

**Proposta in due varianti colore, Twiggy Grid** – così come la “sorella” da interni – ha la capacità di caratterizzare, da sola, un ambiente. Allo stesso tempo, ha il pregio di non imporsi stilisticamente: si inserisce con agio nei contesti più diversi – domestici e pubblici – con una espressività seducente, mai muscolare. Nella variante da sospensione, è ottima per i “territori di passaggio” tra un dentro e un fuori, come i porticati.

*Offered in two colours, Twiggy Grid – like her indoor “sister” – can add character to any space on its own. At the same time, it has the virtue of stylistic restraint: it fits with aplomb into a wide range of contexts – domestic and public – with seductive, never muscular flair. In the hanging version it is ideal for “zones of passage” between an interior and an outdoor space, such as porches.*

翻译 → p. 063 — Traducciones → p. 063 — Traductions → p. 064  
— 翻訳 → p. 064 — Übersetzungen → p. 064

## Flexibility



### About — Marc Sadler

Marc Sadler vanta una lunga esperienza come industrial designer nel settore dello sport, che lo ha portato spesso a sperimentare nuovi materiali e processi di produzione innovativi. Questo approccio sperimentale è diventato il suo modo di lavorare, anche quando progetta per settori che sono tradizionalmente più attenti alla componente estetica. Ha vinto quattro Compassi d’Oro ADI, tra

cui nel 2001 quello per Mite e Tite, progetti diventati autentiche icone della collezione Foscarini, insieme a Kite, Twiggy, Tress e Jamaica, ognuno nel segno dell’innovazione tecnologica ed estetica.

*Marc Sadler boasts lengthy experience as an industrial designer in the field of sports, which has often led him to experiment with new materials and innovative production processes. This innovative and experimental approach has become his modus operandi, even when*

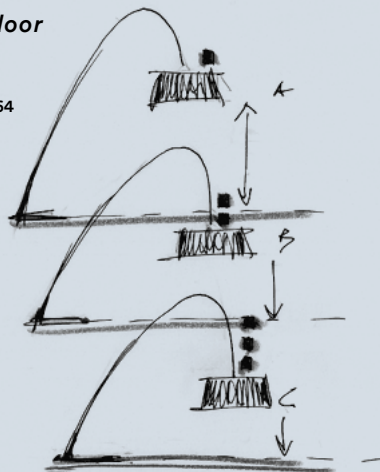
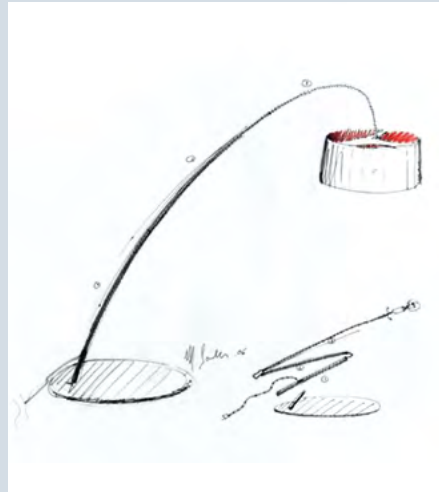

*he designs for sectors which are traditionally more focused on the styling component. He has won four Compassi d’Oro ADI, including the one for Mite and Tite in 2001, for projects which have become genuine icons in the Foscarini collection, together with Kite, Twiggy, Tress and Jamaica, each one marked by technological and styling innovation.*

Terra, Floor



Outdoor — Gennaio 2018



# Twiggy Grid

Marc Sadler, 2017

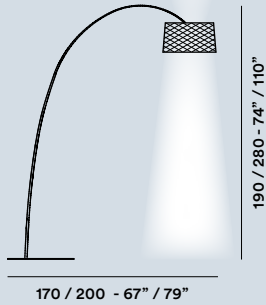

170 / 200 - 67" / 79"

190 / 280 - 74" / 110"

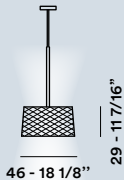

46 - 18 1/8"

29 - 117/16"

Materiale composito su base di fibra di vetro laccato, PMMA, metallo verniciato e alluminio.  
*Varnished fibreglass based composite material, PMMA, varnished metal and aluminium.*

LED

*Energy class A++*



Carminio, greige.

*Carmine, greige.*



Terra, Floor



Outdoor — Gennaio 2018

Lampada outdoor da terra e sospensione — *Floor and suspension outdoor lamp*

# Twice as Twiggy Grid

---

Marc Sadler, 2017



Twice as Twiggy Grid — Marc Sadler, 2017

Una notte d'estate, in giardino: guardare la luna attraverso il fitto degli alberi. È l'effetto di Twice as Twiggy Grid: un cerchio di luce sembra fluttuare nell'aria, intrappolato nel diffusore a rete che lo contiene. Twice as Twiggy Grid è una Twiggy più che raddoppiata in volume. E che ora, collocandosi in esterno, si dota di un paralume in materiale composito intrecciato: così da non offrire resistenza al vento, ma anche per modulare il fascio proveniente dalla sorgente luminosa.

A summer evening, in the garden: gazing at the moon through dense foliage. It is the Twice as Twiggy Grid effect: a circle of light seems to float in the air, trapped in the diffuser screen that contains it. Twice as Twiggy Grid is a Twiggy whose volume has more than doubled. Now, for outdoor use, it has a shade in a woven composite material: this helps it to stand up to wind, and filters the beam from the light source.

## Large spaces

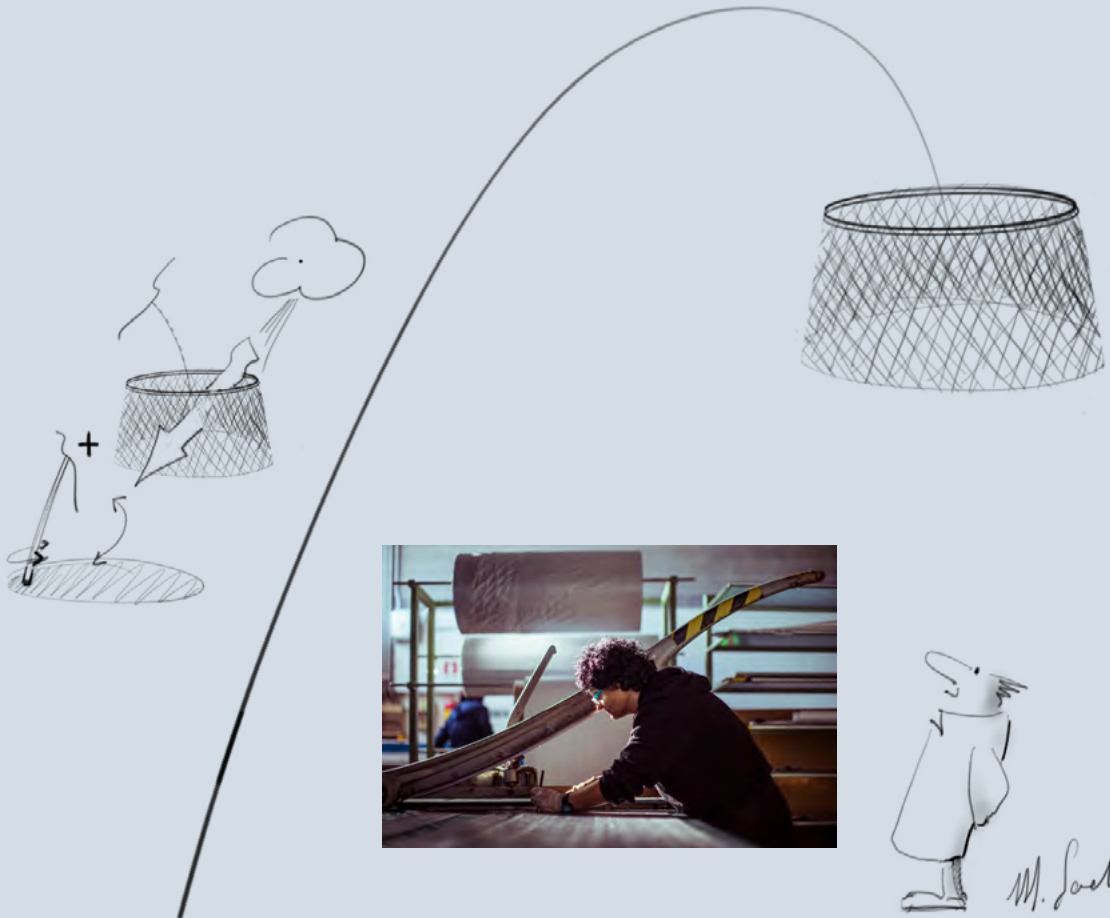



Twice as Twiggy Grid ha una doppia accensione. La prima è indirizzata verso l'alto: la griglia, colpita dalla luce tangente il cerchio, la diffonde attraverso le sue intersezioni; ne risulta un'illuminazione morbida, perfetta mentre si è seduti in veranda o sotto un porticato. La seconda punta invece verso il basso, proiettando un anello spostato di diversi metri rispetto alla base: è questa una luce diretta eppure omogenea, mai abbagliante. Scegliendo o combinando le due accensioni, si ottengono tre diverse scenografie luminose. Twice as Twiggy Grid può essere collocata anche all'interno: l'incisività del segno abbinata all'imponenza della dimensione la rendono un oggetto di design capace di caratterizzare, da solo, un intero ambiente.

Twice as Twiggy Grid can be used in two modes. The first aims the light upward: the grille, struck by the light tangent to the circle, spreads it through its intersections; the result is a soft glow, perfect for sitting out on the patio or on the porch. The second aims downward, projecting a ring shifted by a few meters from the base: here the light is direct yet homogenous, with never a hint of glare. By selecting and combining the two modes, three different lighting scenarios are possible. Twice as Twiggy Grid can also be placed indoors: the vivid image matched with the impressive size make it a design object that – on its own – adds character to an entire room.

翻译 → p. 064 — Traducciones → p. 065 — Traductions → p. 065  
— 翻訳 → p. 065 — Übersetzungen → p. 065

## Lighting scenography

Sospensione, *Suspension*



Outdoor — Gennaio 2018

021

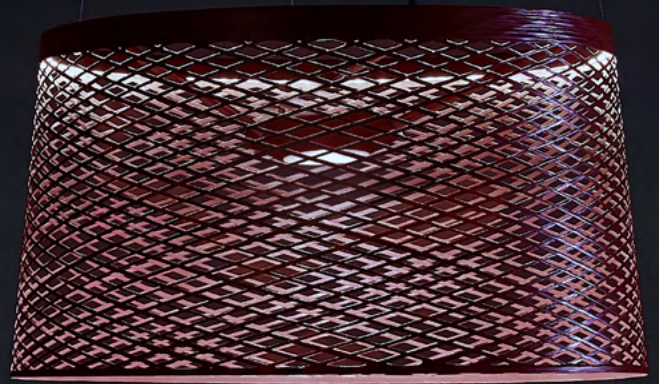

Terra, Floor

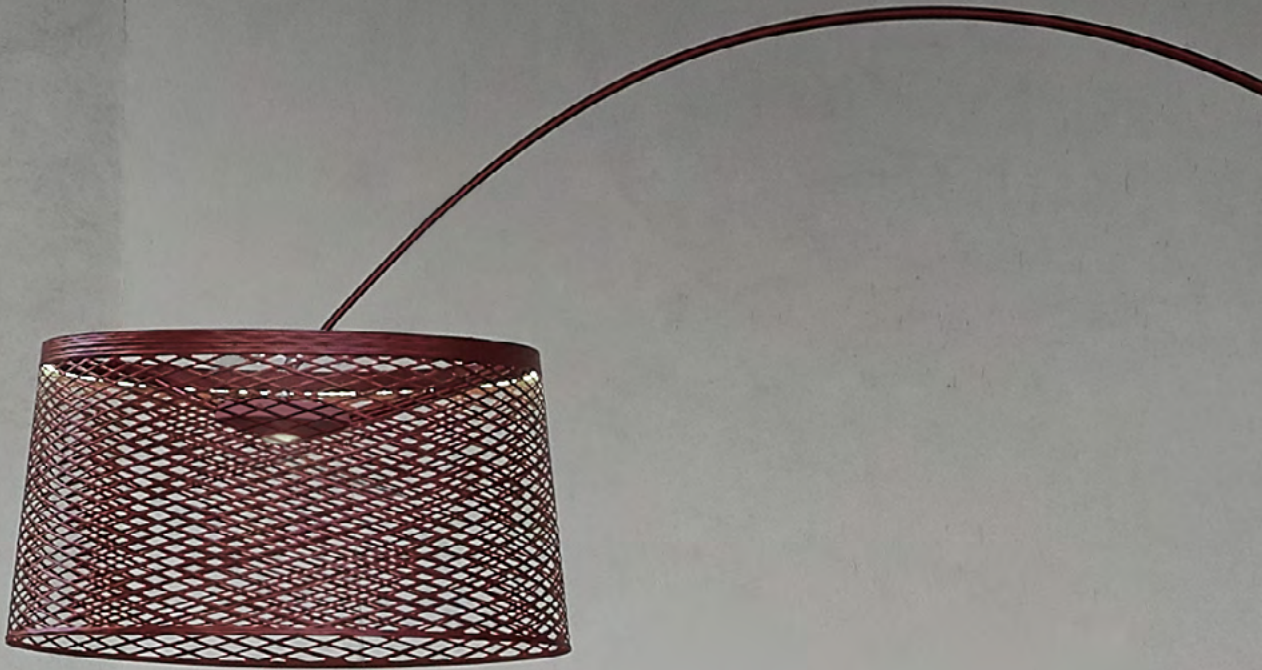

Outdoor — Gennaio 2018



# Twice as Twiggy Grid

Marc Sadler, 2017

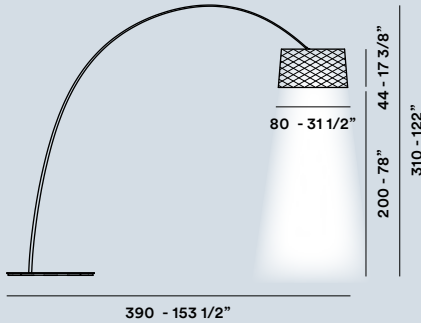

Materiale composito su base di fibra di vetro laccato, PMMA, metallo verniciato e alluminio.  
*Varnished fibreglass based composite material, PMMA, varnished metal and aluminium.*

LED  
*Energy class A++*



Carminio, greige.  
*Carmine, greige.*

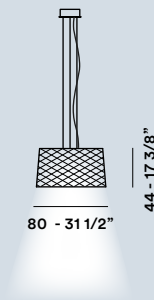

Sospensione, *Suspension*



Outdoor — Gennaio 2018



025

Lampada outdoor da sospensione — *Suspension outdoor lamp*

# Aplomb outdoor

---

Lucidi e Pevere, 2017



Aplomb outdoor — Lucidi e Pevere, 2017

Dritta per definizione (a plomb), con disinvoltura (con aplomb) se ne infischia dei capricci del vento. Nella sua versione da esterno, Aplomb è quasi un ritorno alle origini. La lampada nasce utilizzando il cemento – classico materiale dell’edilizia – per una piccola sospensione da interno. E ora dal dentro si torna al fuori: con un materiale simile nell’aspetto, ma variato nella composizione per resistere alle intemperie.

Straight by definition (a plomb), it defies the mischief of the wind with nonchalance (aplomb). In the outdoor version Aplomb is almost a return to the roots. The lamp was born by using concrete – a classic construction material – for a small indoor suspension lamp. Now the concrete makes its way back into the open air: with a material that looks the same, but has a different composition to stand up to weather.

# Concrete

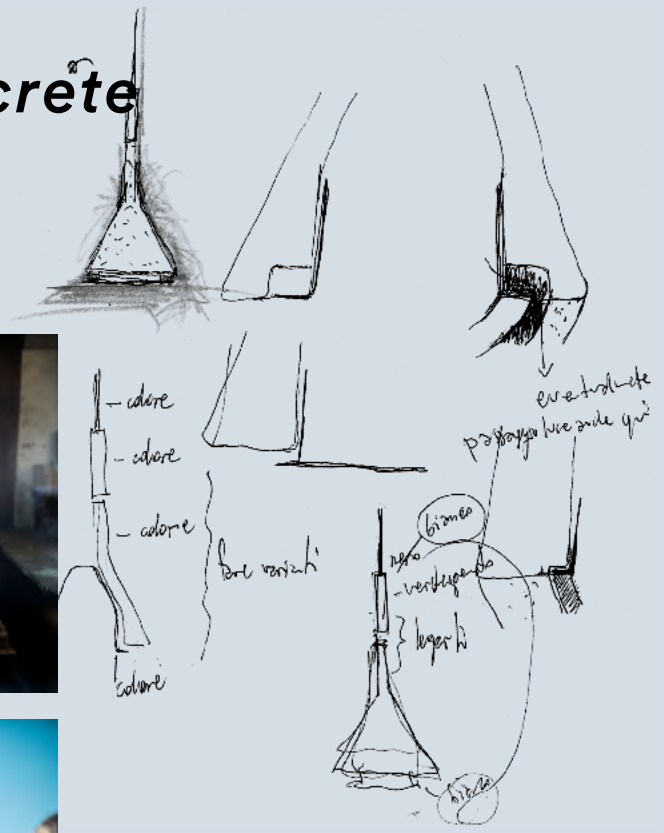

**Aplomb è una ricomposizione di contrasti:**

da una materia dura, grezza e scarsamente duttile si è riusciti a ottenere una lampada dagli spessori ridotti al minimo. Eleganza, levità, pulizia formale: quel che di Aplomb cattura lo sguardo, è il senso di una impossibilità resa possibile.

Non minimalismo, ma densità: il processo di sottrazione si condensa nella forma – un semplicissimo imbuto rovesciato – ed esalta la ricchezza materica del cemento. Aplomb crea un'illuminazione puntuale e diretta. Viene proposta con un lungo cavo: da avvolgere attorno a un pilone, un tronco di un albero – riproducendo quell'intersecarsi di spazi naturali e costruiti che è tratto tipico del paesaggio urbano.

***Aplomb is a reassembly of contrasts: from a hard, rugged, scarcely ductile material, comes a lamp whose thicknesses have been reduced to the extreme. Elegance, lightness, clean form: what catches the eye when you look at Aplomb is the sense of impossibility becoming possible. Not minimalism, but density: the process of subtraction is condensed in the form – a very simple overturned funnel – and brings out the materic impact of the concrete. Aplomb creates precise direct lighting. It comes with a long wire, to wrap around a pillar or a tree trunk, reproducing the intersection of natural and constructed spaces that is a typical feature of the urban landscape.***

翻译 → p. 066 — Traducciones → p. 065 — Traductions → p. 065  
— 翻訳 → p. 066 — Übersetzungen → p. 067

**About —  
Lucidi e Peveri**

Dopo un periodo di formazione nell'ambiente del design milanese, il duo Lucidi Peveri fonda il proprio studio di industrial design a Udine. Collaborano con aziende nel settore dell'arredamento, in una costante sfida per creare nuove tipologie di prodotto, ricercando inediti materiali e tecnologie. Oltre alla collezione Aplomb, hanno disegnato per Foscarini la lampada Bahia, un segno grafico sulla parete con un

magico gioco di luci e ombre e Lake, una macchia colorata dalla forma organica e asimmetrica.

*Following initial training on the Milanese design scene, Paolo Lucidi and Luca Peveri set up their own studio in Udine, engaged in a constant challenge to create new product types, in search of unprecedented materials and technologies. Synergy with Foscarini research led to the birth of the Aplomb lamp collection, comprising shapes balanced between*

*architecture and design made with an exclusive cement paste; Bahia, a sophisticated graphic sign and a bright game of lights and shadows; Lake, a coloured spot with an organic and asymmetric shape.*

Sospensione, *Suspension*

Outdoor — Gennaio 2018



# Aplomb outdoor

Lucidi e Pevere, 2017

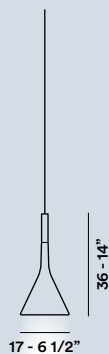

Cemento e alluminio.  
*Concrete and aluminium.*

LED

Rosso pompeiano, verde salvia, grigio chiaro.  
*Pompeian red, sage green, light grey.*



Nota bene: I colori rosso pompeiano, verde salvia e grigio chiaro della Aplomb outdoor sono diversi dai colori rosso mattone, verde oliva e grigio cemento della Aplomb versione indoor.

Please note: the colours pompeian red, sage green and light grey of Aplomb outdoor are different from the colours brick red, olive green and concrete grey of the Aplomb indoor version.

Terra, Floor

Outdoor — Gennaio 2018





Lampada outdoor da terra e sospensione — *Floor and suspension outdoor lamp*

# Gregg

Ludovica + Roberto Palomba, 2011



Gregg — Ludovica e Roberto Palomba, 2011

Gregg ricorda un grande ciottolo levigato dall'acqua. Una forma naturale che alla natura torna: la sua collocazione in esterno è quasi la chiusura di un cerchio. Eppure Gregg cerchio non è: il suo segno è la celebrazione dell'asimmetria. Cattura lo sguardo, per il suo mutare aspetto a seconda del punto di vista: ci si gira attorno e la lampada appare sempre diversa. Diverte come un gioco. Gregg è un oggetto in apparenza organico, libero: ma in realtà rigorosamente progettato. Disponibile in due versioni – da appoggio e da sospensione – e in diverse misure, è una lampada che si presta a creare composizioni assai scenografiche. Il materiale – polietilene – è resistente agli urti e agli agenti atmosferici. La luminosità è morbida e senza ombre.

*Gregg looks like a big stone, shaped and polished by water. A natural form that returns to nature: its outdoor version is like the closing of a circle. Yet Gregg is not circular at all: its image is a tribute to the asymmetrical. It captures the gaze, changing its shape from different viewpoints: walking around it, its form appears to be always slightly different. A game of perception. Gregg seems to be an organic, free object: but actually it has been designed with great precision. Available in two versions – floor or suspension – and in different sizes, the lamp is perfect for the creation of very theatrical compositions. The polyethylene material stands up to impact and weather. The light is soft, without sharp shadows.*

**Original**

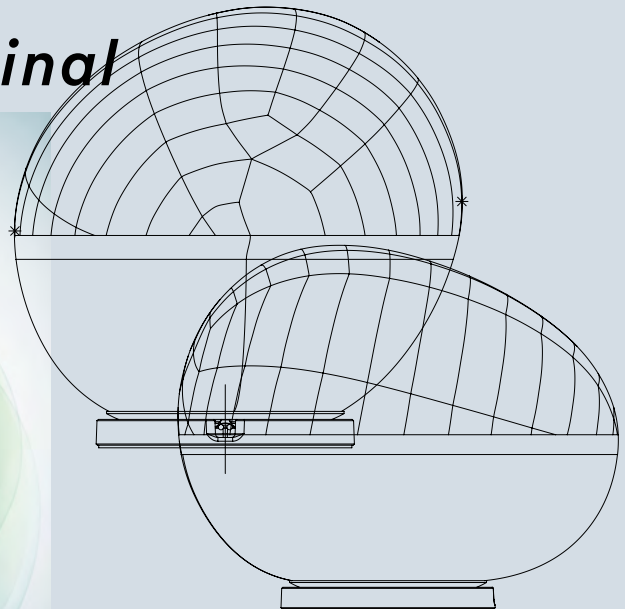
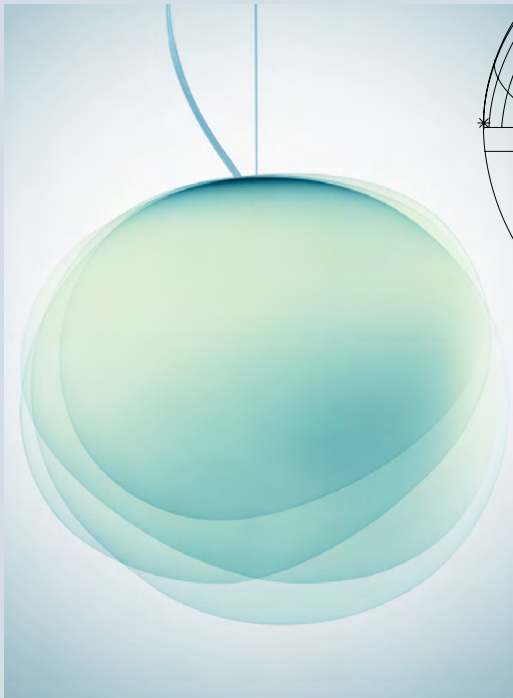



## Different dimensions

Gregg MIDI, da parete e soffitto, è invece in vetro soffiato a bocca. E qui si ritorna alle origini, alla sorgente del progetto: all'asimmetria di un materiale che – mentre viene lavorato – non ha controllo, se non quello della gravità o del fiato di chi lo soffia. La sorgente è a LED, integrata, e garantisce ottima temperatura di colore, efficienza energetica e dimmerabilità.

*Gregg MIDI, for the wall and the ceiling, is instead made of handcrafted blown glass. This is a return to the roots, to the wellspring of the design: to the asymmetry of a material that eludes control, during the making, other than the forces of gravity and the breath of the glassblower. The LED light source provides optimal colour temperature, energy efficiency and dimmability.*

翻译 → p. 067 — Traducciones → p. 067 — Traductions → p. 068  
— 翻訳 → p. 068 — Übersetzungen → p. 068



### About — Ludovica + Roberto Palomba

Ludovica + Roberto Palomba fondano nel 1994 il proprio studio a Milano, spaziando dalla progettazione architettonica, all'interior design, alla collaborazione come product designer e art director con grandi marchi della scena internazionale, ricevendo numerosi e importanti riconoscimenti come il Compasso d'Oro. La loro filosofia è creare oggetti che interagiscono in maniera

immediata con le persone che li scelgono, creando un rapporto intimo, significativo e duraturo, come testimonia la longevità dei loro progetti.

*Ludovica + Roberto Palomba set up their own studio in Milan in 1994, and their joint expertise ranges from architectural planning, to interior design, and partnerships as product designers and art directors with leading international brands; they have received multiple, major accolades such as the Compasso*

*d'Oro award. Their philosophy is to create objects that interact in an immediate way with the people who choose them, creating an intimate, significant and long-lasting relationship, as testified by the durability of their designs. Multiple projects designed for Foscarini: from Birdie, a reinterpretation with a contemporary twist of the classic lampshade-lamp, to the Gregg, Tartan and Rituals models, explorations of unprecedented expressive possibilities for blown glass.*

Terra, Floor

Outdoor — Gennaio 2018



# Gregg terra

Ludovica + Roberto Palomba, 2011

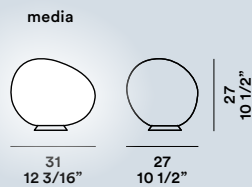
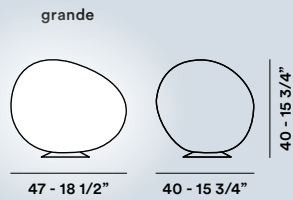
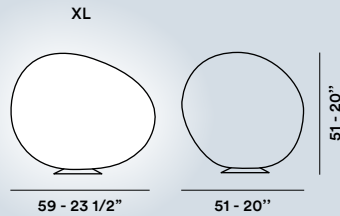

Polietilene stampato in rotazionale e metallo verniciato.  
*Rotational moulded polyethylene and varnished metal.*

Gregg outdoor XL - grande  
220 / 240V: fluo o LED retrofit 1x25W E27  
120V: fluo or LED retrofit 1x26W E26  
*Energy class A+, A*

Gregg outdoor media  
220 / 240V: fluo o LED retrofit 1x15W E27  
120V: fluo or LED retrofit 1x13W E26  
*Energy class A+, A*

CE    □     IP 44 IP 65

*Suitable for wet location*

Bianco. *White.*



Sospensione, *Suspension*

Outdoor — Gennaio 2018



# Gregg sospensione

Ludovica + Roberto Palomba, 2011

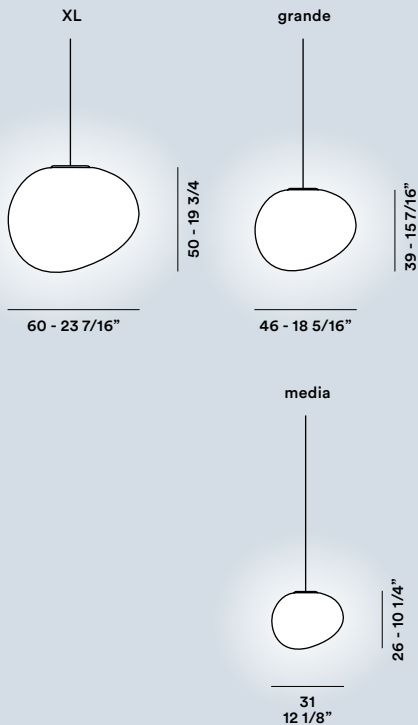

Polietilene stampato in rotazionale e metallo verniciato.  
*Rotational moulded polyethylene and varnished metal.*

Gregg outdoor XL - grande  
220 / 240V: fluo o LED retrofit 1x25W E27  
120V: fluo or LED retrofit 1x26W E26  
*Energy class A+, A*

Gregg outdoor media  
220 / 240V: fluo o LED retrofit 1x15W E27  
120V: fluo or LED retrofit 1x13W E26  
*Energy class A+, A*

CE  IP 44 IP 65

*Suitable for wet location*

Bianco. *White.*



Parete, Wall

Outdoor — Gennaio 2018





# Gregg MIDI

Ludovica + Roberto Palomba, 2017



17 - 6 7/8"



21 - 8"

17 - 6 7/8"



21 - 8"



17 - 6 7/8"

17 - 6 7/8"

Vetro soffiato acidato, alluminio verniciato.  
*Blown acid-etched glass and coated aluminium.*

LED 8,5W 2700°K 700 lm CRI>80

*Energy class A*

Dimmerabile — *Dimmable*



*Suitable for damp location*

Bianco. *White.*



*Terra, Floor*



Outdoor — Gennaio 2018

Lampada outdoor da terra — *Floor outdoor lamp*

# Solar

Jean Marie Massaud, 2011



Solar — Jean Marie Massaud, 2011

Uno spazio aperto, un fuoco. Attorno: persone che mangiano, cantano, fanno conversazione. Solar riproduce l'intimità archetipica del focolare. Una sorta di "terra primitiva". La versatilità di Solar è data dalla forma: emisferica, ispirata alla volta celeste, mentre il piano d'appoggio ricorda un'eclisse. La lampada può essere inclinata in più posizioni, dando origine a effetti, atmosfere, profondità di luce ogni volta differenti. Solar è, più che una lampada, una nuova tipologia di oggetto. Centro di attrazione luminoso, nasce con la capacità di caratterizzare gli ambienti. Nei giardini – piccoli o vasti – ma anche negli esterni dei locali, Solar si presta alla creazione di scenografie composite, così come alla definizione di percorsi di luce.

An open space, a fire. Around it: people eating, singing, conversing. Solar reproduces the archetypal intimacy of the hearth. A sort of "primitive earth". Its versatility comes from its form: a dome, like the heavens, with a surface that suggests the image of an eclipse. The lamp can be tilted at different angles, giving rise to different effects, atmospheres and depths of light each time. More than a lamp, Solar is a new type of object. A centre of luminous attraction, it is able to set the tone of spaces. In small or vast gardens, but also the outdoor spaces of public venues, Solar is ideal for the creation of striking settings, or the formulation of paths of light.

## Functional





## Atmosphere

Il segno – essenziale e scultoreo – ha valore sia evocativo che pratico. Data la forma a semisfera, completamente traslucida, la luce viene compressa verso il basso, con l'effetto di un bagliore luminoso diffuso, delicato e mai abbagliante. Il piano d'appoggio schermo la luce e diventa un tavolino: ci si può sedere attorno, posare oggetti.

*The essential, sculptural image is both evocative and practical. Due to the completely translucent hemispherical form, the light is pressed downward, with the effect of a spreading, delicate glow, completely without glare. The upper surface screens the light and becomes a small table: you can sit around it and place objects within easy reach.*

翻译 → p. 068 — Traducciones → p. 068 — Traductions → p. 069  
— 翻訳 → p. 069 — Übersetzungen → p. 069



### About — Jean Marie Massaud

Designer, architetto e inventore, il suo approccio progettuale si concentra sull'essenziale, senza trascurare la magia delle emozioni. Da sempre Jean-Marie Massaud porta avanti una sua personale ricerca di sintesi, semplificazione e leggerezza. Lavora in tutti i campi del design, dai mobili, al prodotto, all'attrezzatura industriale. Si occupa inoltre di architettura e di sviluppo del brand.

*Jean-Marie Massaud has always pursued his personal search for synthesis, simplification and lightness. He works in all fields of design, from furniture, to products, and even industrial equipment. He is also active in architecture and brand development. He has received a host of major international acknowledgements.*

Terra, Floor

Outdoor — Gennaio 2018



# Solar

Jean Marie Massaud, 2011

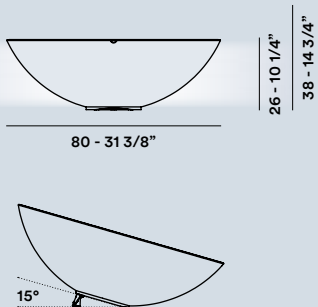

Polietilene stampato a rotazione,  
gres e metallo verniciato.  
*Rotational moulded polyethylene,  
gres and varnished metal.*

220 / 240V: fluo o LED retrofit 1x25W E27  
120V: fluo or LED retrofit 1x26W E26  
*Energy class A+, A*

CE □  IP 44 IP 65

*Suitable for wet location*

**Marrone. Brown.**

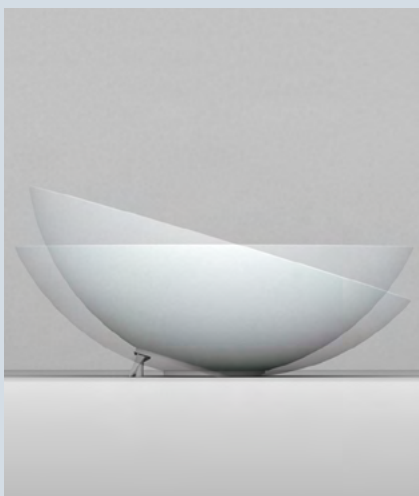

*Terra, Floor*

Outdoor — Gennaio 2018





Lampada outdoor da terra e sospensione — *Floor and suspension outdoor lamp*

# Havana

Joseph Forakis, 2005



Havana — Jozeph Forakis, 2005

Havana fa parte della collezione permanente di design del Museum of Modern Art di New York. La sua forma è una presa di posizione: il nitore cromatico e materico si combina al ritmo dei segni in superficie e delle curve. Al buio, Havana esalta la possibilità di lettura degli spazi esterni: ne rende più concrete ampiezza e dimensioni.

*Havana is included in the permanent design collection of the Museum of Modern Art in New York. Its form is a statement: chromatic and material honesty, combined with the rhythm of the signs on the surface and the curves. In the dark, Havana enhances the possibility of interpretation of outdoor spaces, making their size and contours more concretely perceptible.*

## Personality

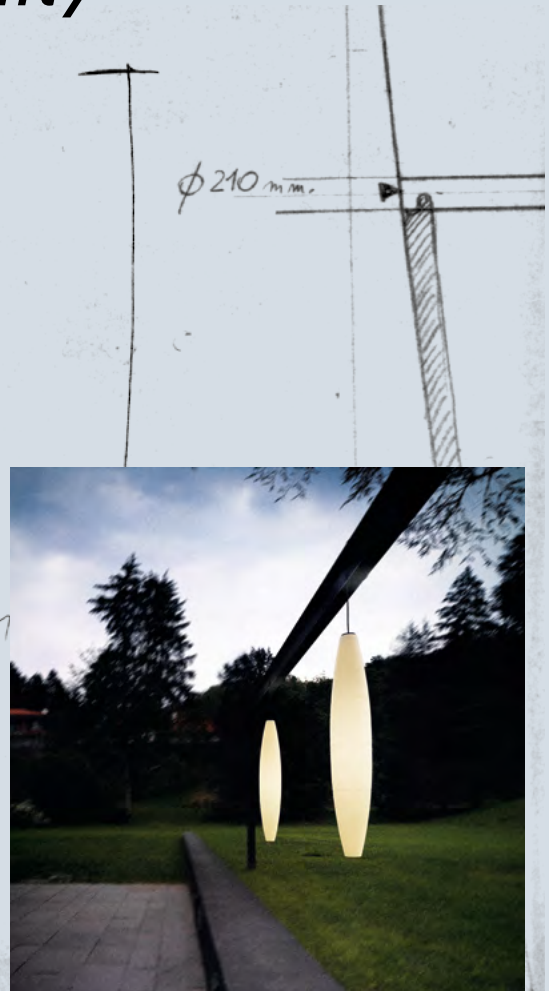
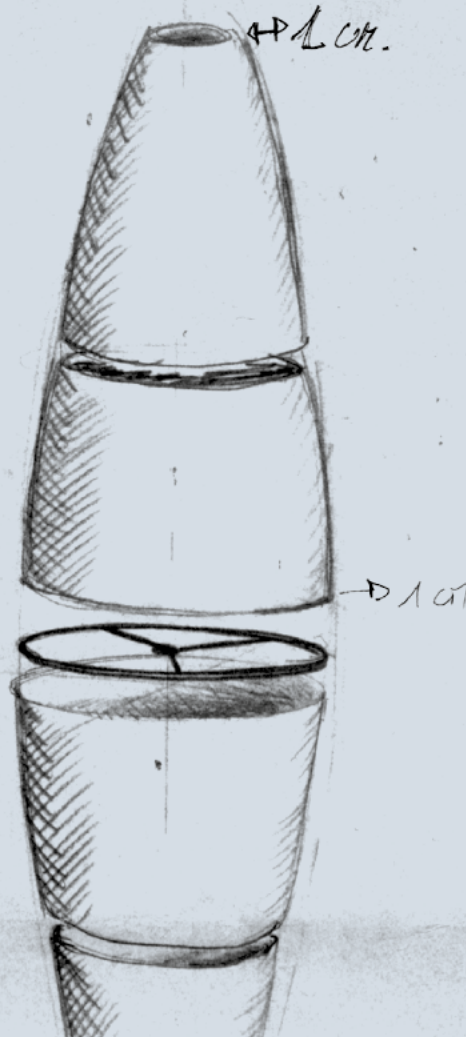

Da sola o in composizione, Havana è adatta a qualunque ambiente. In gruppo, crea scenografie di luce dall'aspetto quasi arboreo. Scandita da intervalli regolari, definisce percorsi, piani prospettici, profondità di campo. Uno dei più longevi successi Foscarini, Havana è la prova di come un design incisivo sia capace al contempo di integrarsi e di distinguersi per la sua personalità. Havana ricorda nelle forme (e nel nome) un sigaro. È realizzata in polietilene: un materiale leggero, durevole, resistente e riciclabile. Il colore bianco diffonde una luce calda e solare.

*Alone or in groupings, Havana is ideal for any situation. In multiple compositions, it creates settings of light with an almost tree-like appearance. Placed at regular intervals, the lamp can indicate pathways, perspectives, depth of field. One of Foscarini's most lasting successes, Havana proves that incisive design can blend into settings and stand out for its vivid personality at the same time. Havana (with its name) suggests the form of a cigar. It is made in polyethylene: a light, durable, strong and recyclable material. The white colour generates warm, solar light.*

翻译 → p. 070 — Traducciones → p. 070 — Traductions → p. 070  
— 翻訳 → p. 070 — Übersetzungen → p. 070

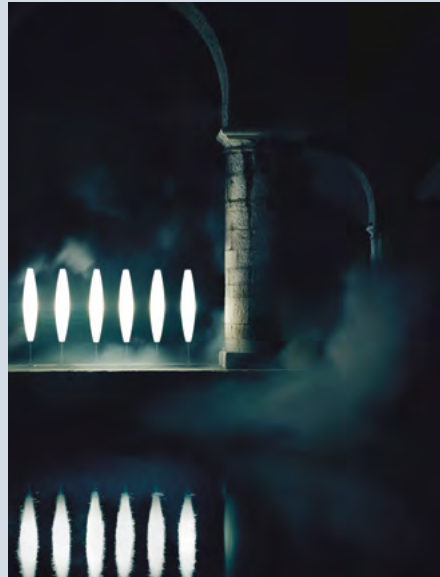

## Everywhere

### About — Jozeph Forakis

Nel 2002 fonda il proprio studio con sede a Milano e New York. Il suo lavoro è riconosciuto per l'uso innovativo di materiali e tecniche di produzione, così come per l'interesse verso l'influenza delle tecnologie digitali nei prodotti e negli oggetti di uso quotidiano. Figlio di artisti, riflette nell'approccio culturale il suo

background legato al mondo dell'arte e del teatro. I suoi prodotti hanno ricevuto numerosi riconoscimenti, tra cui l'ammissione di Havana, uno dei progetti più conosciuti del mondo Foscarini, nella collezione permanente di design del MoMA di New York.

*He set up his own studio in 2002 with an office in Milan and one in New York. His work is renowned for the innovative use of materials and*

*production techniques, as well as his interest in the influence of digital technologies on products and on everyday objects. The son of artists, he reflects his background tied to the world of art and the theatre in his cultural approach. His products have received multiple acknowledgements, including the inclusion of Havana, one of Foscarini's most popular products, in the permanent design collection at the MoMA in New York.*

Terra, Floor

Outdoor — Gennaio 2018



# Havana terra

Joseph Forakis, 2005

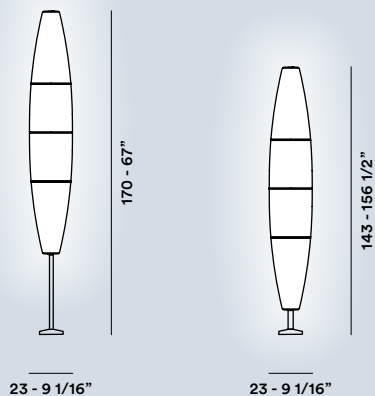

Polietilene stampato in rotazionale  
e metallo verniciato.

*Rotational moulded polyethylene  
and varnished metal.*

220 / 240V: halo 1×46W E27,  
fluo o LED retrofit 1×15W E27  
120V: inc 1×60W E26,  
fluo or LED retrofit 1×13W E26  
*Energy class A+, A, B, C*

CE □   IP 44 IP 65

*Suitable for wet location*

**Bianco. White.**

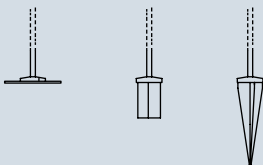

Sospensione, *Suspension*

Outdoor — Gennaio 2018



# Havana *sospensione*

Joseph Forakis, 2005

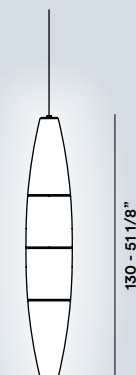

23 - 9 1/16"

Polietilene stampato in rotazionale e metallo verniciato.

*Rotational moulded polyethylene and varnished metal.*

220 / 240V: halo 1x46W E27, fluo o LED retrofit 1x15W E27

120V: inc 1x60W E26, fluo or LED retrofit 1x13W E26

*Energy class A+, A, B, C*

CE   IP 44 IP 65

*Suitable for wet location*

**Bianco. White.**



Sospensione, *Suspension*

Outdoor — Gennaio 2018





055

Lampada outdoor da sospensione — *Suspension outdoor lamp*

**Uto**

Lagranja Design, 2005

Uto — Lagranja Design, 2005

Si appende a un soffitto, a un albero.

Si lascia pencolare da un pilone, come fosse un cavo a vista. Si mimetizza tra il fogliame, a ridosso di un muro. Si attorciglia attorno a un tronco. Perfetta per i bambini (e per tornare bambini), Uto è una lampada che invita al gioco: si tira, si arrotola, può stare a terra, sospesa, agganciata, aggrappata... asseconda forme e ambienti. Uto è realizzata in gomma siliconica: un materiale piacevole, morbido al tatto, antiurto e indistruttibile. Il suo design è innovativo ma al tempo stesso rassicurante. Con Uto, è possibile inserire punti luce in modo flessibile e dialogando con quanto c'è attorno: elementi statici, strutturali – edifici, arredi urbani – ma anche naturali – alberi, rampicanti.

You can hang it from the ceiling, or from

a tree. It can dangle from a pillar, like an exposed cable. It sneaks into the foliage, or clings to a wall. It can be twisted around a tree trunk. Perfect for kids (or to feel like kids again), Uto is a lamp that suggests play: it can be pulled, looped, stretched out on the ground, suspended, attached, fastened... it adapts to forms and spaces. Uto is made of silicon rubber: an appealing material, soft to the touch, resistant to impact, indestructible. The design is innovative and reassuring at the same time. With Uto, it is possible to insert lighting points in a flexible way, establishing a dialogue with their surroundings: static structural elements, buildings, urban furnishings; but also natural things, trees, ivy.

## Playful

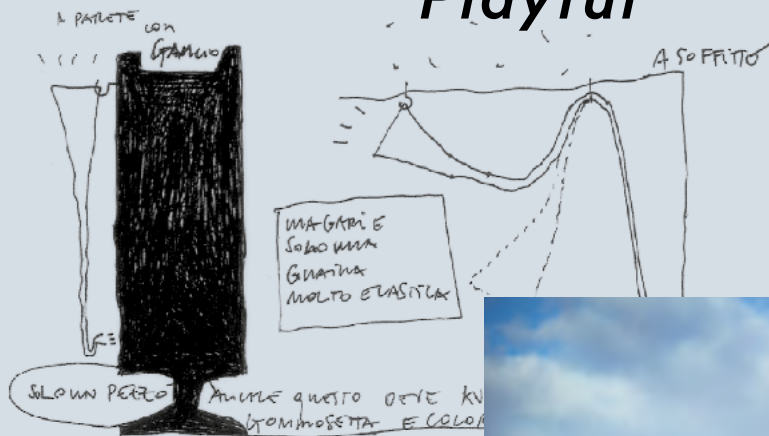



Il design di Uto è a prova di intemperie: la campana protegge la spina, mentre lo schermo in polycarbonato – unico pezzo rigido – copre la lampadina e permette il passaggio di una luce diretta. Per l'applicazione a parete viene fornito un gancio al quale appendere la lampada, a piacere.

Uto has been designed to be weather-proof: the bell protects the plug, while the polycarbonate screen – a single rigid piece – covers the light bulb, permitting the passage of direct light. A hook is supplied for attachment to the wall.

翻译 → p. 071 — Traducciones → p. 071 — Traductions → p. 071  
— 翻訳 → p. 071 — Übersetzungen → p. 071



## Multi-purpose



### About — Lagranja Design

Due sono le condizioni che questo studio di design si pone per lavorare su un progetto: divertirsi e non ripetersi mai. Lagranja – design for companies and friends – è uno studio internazionale di progettazione multidisciplinare che si occupa di interni, allestimenti e product design. Fondato da Gerard

Sanmartí e Gabriele Schiavon, è attivo anche nella didattica e nella ricerca. Con Uto, lo studio ha creato insieme a Foscarini una nuova tipologia di oggetto illuminante, morbido, tecnologico e flessibile sia nell'utilizzo che nell'ambientazione.

*Lagranja – design for companies and friends – is an international multi-disciplinary design studio in charge of interiors, outfitting and*

*product design. Founded by Gerard Sanmartí and Gabriele Schiavon, it is also active in education and research. In Uto, the studio created together with Foscarini a new type of illuminating object, a soft, high-tech and flexible item in both its use and its setting.*

Sospensione, *Suspension*

Outdoor — Gennaio 2018



# Uto

Lagranja Design, 2005

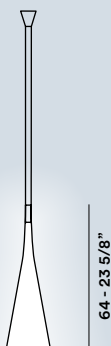

20 - 7 7/8"

Elastomero termoplastico  
e policarbonato.  
*Thermoplastic elastomer  
and polycarbonate.*

220 / 240V: fluo o LED retrofit 1x15W E27  
120V: fluo or LED retrofit 1x13W E26  
*Energy class A+, A*

CE □ IP 44

*Suitable for damp location*

Bianco, giallo, arancio.  
*White, yellow, orange.*

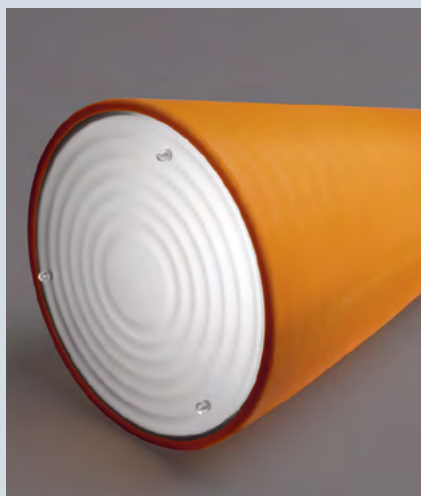



中文 — *Textos en español* — *Textes en français* —  
日本語の文章 — *Deutsche Texte*

062 **Cri Cri**

063 **Twiggy Grid**

064 **Twice as**

**Twiggy Grid**

066 **Aplomb outdoor**

067 **Gregg**

068 **Solar**

070 **Havana**

071 **Uto**

072 ***Designers***

## Stories

**CN → Foscarini** (梵卡尼尼) 灯具与空间建立互动：无论白天或黑夜，它们在点亮时是诱人的；在熄灭时也令人惊艳。当在户外使用时，它们的功能性变得更加丰富——光可以强调并增加空间感知的多种可能性。作为帮助人们进一步感受体量和维度的设计品和照明点，**Foscarini** (梵卡尼尼) 灯具可以和谐地摆放在自然和建造环境当中。它们既自信也可塑：它们与空间的关系是一种互动，而非入侵。

**ESP → Las lámparas Foscarini dialogan con los ambientes durante la noche y durante el día. Seducen cuando están encendidas y sorprenden cuando están apagadas. Externamente su función se enriquece porque la luz puede destacar y resaltar las posibilidades de lectura de los espacios. Las lámparas Foscarini, objetos de diseño y puntos de luz que ayudan a percibir amplitud y tamaño, se adaptan armónicamente en contextos tanto naturales como edificados. Su personalidad es característica pero flexible, la unión con el espacio es una conversación y nunca una imposición.**

**FR → Les lampes Foscarini dialoguent avec les espaces : séduisantes la nuit – si elles sont allumées –, elles surprennent le jour – lorsqu’elles sont éteintes. En extérieur, leur fonction s’enrichit ultérieurement dans la mesure où la lumière peut souligner et augmenter les possibilités de lecture des espaces. Les lampes Foscarini sont des objets de design et des points de lumière qui participent à la perception de l’espace et des volumes, s’intégrant parfaitement aussi bien dans des cadres naturels que dans des contextes bâtis. Leur personnalité est**

**affirmée, mais malléable à la fois, ce qui leur permet de dialoguer avec l’espace en instaurant avec lui un lien, un lien jamais contraint.**

**JP → Foscarini**の照明器具は環境との対話型：夜も昼も、魅惑的・一点灯時、驚きをもたらす一消灯時。アウトドアでは照明器具の機能はさらに豊かになります：なぜなら光は際立ち、空間の解釈の可能性を高めるからです。

デザイン的なオブジェクト、光の焦点は広がり規模を知覚することを助け、**Foscarini**の照明器具は自然の中でも建物物の中でもそれが置かれた場所に調和します。照明器具が持つパーソナリティーは個性的ですが、柔軟性に富んでいます：空間との関係において、決して圧することはなく対話を行うのです。

**DE → Die Leuchten von Foscarini stehen in direktem Dialog mit ihrer Umgebung. Tag und Nacht. Eingeschaltet verführen sie, ausgeschaltet überraschen sie uns. Im Freien erfüllen sie darüber hinaus noch eine weitere Funktion: Mit ihrem Licht lassen sich zuvor dunkle Außenbereiche auf unterschiedliche Weise gestalten und interpretieren. Als Designobjekte und Leuchtkörper vermitteln die Leuchten von Foscarini ein Gefühl für die Weite und die Dimensionen der Umgebung und fügen sich zugleich harmonisch in den jeweiligen Kontext ein – sei es in einem natürlichen oder urbanen Umfeld. Ihr Design ist ausdrucksstark, aber anpassungsfähig. Und so gleicht ihre Beziehung zu ihrer Umgebung stets einem freundlichen Gespräch, nie drängen sie sich ihrer Umwelt auf.**



**Cri Cri —  
Studio Natural, 2017  
p. 004**

**CN →** 乡间郊游、鸣叫的蝉、野餐，和铺在草地上的格子纹餐布——这就是**Cri-Cri**带来的假日般的轻松氛围。无线并带有可重复充电电池，方便悬挂或放置在室内和室外的任何地方。**Cri-Cri**可以单独或组合使用，完全打开或调整至半开，您可以自由地创造不同的照明场景——智能**LED**灯板使您仅凭简单的触碰就能调节三档光量。**Cri-Cri**是一盏“轻松的”灯，好用得几乎让人感动：由硅胶制成的灯身具有触觉感知。您可以用插座、电脑或电池组为其充电。这盏灯的设计仿佛为它注入了“生命”：被带在身边、抚摸和感受。当不被需要时，**Cri-Cri**乖巧地退到一角——它在关闭后变得很小巧，便于存储。

**ESP → Una excursión fuera de la ciudad. El canto de las cigarras en el aire. Un picnic con el mantel de cuadros sobre la hierba. Esta es la atmósfera alegre y despreocupada que evoca Cri Cri. Una lámpara sin cable con batería interna recargable, para colgar o apoyar donde se desee, tanto en el exterior como en el interior. Sola o en combinación, abierta o regulada a mitad, Cri Cri permite crear escenarios luminosos siempre distintos. El borde LED inteligente permite ajustar la intensidad luminosa en tres niveles distintos, con un simple toque. Cri Cri es un objeto “easy” de uso casi afectuoso. El cuerpo es en silicona y aporta a la luz un placer táctil. Se recarga conectándola a un alimentador, un ordenador o un battery pack. Se trata de una lámpara pensada para ser “vívida”, desplazada,**



*tocada y experimentada. Cuando no se necesita, Cri Cri se guarda fácilmente, se cierra sobre sí misma y ocupa un volumen mínimo.*

**FR** → *Un globe lumineux suspendu, comme une lune dans un ciel nocturne ou un fragment de lumière qui s'envole vers la liberté. Satellight est un objet simple et de compréhension immédiate, mais en même temps inédit et profond dans sa légèreté poétique qui va droit au cœur. Le diffuseur en verre soufflé à la bouche d'une couleur blanc lait est inséré dans une cloche en verre cristal transparent, soufflé à la bouche également, qui semble soutenir, comme par magie, le corps lumineux de Satellight et retenir la lumière. La finition satinée du diffuseur lui donne une « présence texturée suspendue dans le vide » et ce, même lorsque la lampe est éteinte. Une fois allumée, elle transmet, grâce à sa source lumineuse à Led dimmable, une lumière chaude, douce et agréable, non éblouissante, qui habille de précieux reflets le verre brillant et transparent qui la contient. Le modèle de table existe en deux formats différents, ce qui lui permet de trouver facilement sa place dans tous les espaces et contextes. Satellight est également disponible en suspension.*

**JP** → 家を飛び出してミニトリップ。蟬がミンミン鳴いている。ピクニックチェックのレジャーシートが草の上に敷かれている。これらの明快で自由な雰囲気包まれたシーンがCri Criによって思い起こされます：充電可能なバッテリーが搭載されたワイヤレスな照明器具、室内や野外の望みの場所に吊るしたり置いたりして使用可能。単独で、もしくはコンビネーションで、フルオープン

もしくは開き具合を調節して、Cri Criは常に自由で異なるライティングシーンを創り出します：スマートLEDボードにより、軽く触れるだけで異なる三つのレベルに光の強さを調節することが可能です。Cri Criはeasyな照明器具、優しさに溢れた使い心地：シリコン製のボディは灯りにソフトな触感を与えます。コンピューターやバッテリーパック等の電源に接続することにより充電を行います。ライブ感にあふれた照明器具：持ち運んで、タッチして、体験する。必要でない時にはCri Criはしまっておくことが可能：閉じた時はコンパクトに収まりかさばりません。

**DE** → *Ein Ausflug ins Grüne. Das Zirpen der Zikaden in der Luft. Eine bunt karierte Picknickdecke, die auf der Wiese ausgebreitet wird. Genau so fröhlich und unbeschwert präsentiert sich Cri Cri. Die Leuchte ohne Kabel mit wiederaufladbarem Akku lässt sich überall aufhängen oder aufstellen, wo sie gerade benötigt wird. In geschlossenen Räumen ebenso wie im Freien. Ob als Einzelleuchte oder in Kombination mit anderen Leuchten, ganz oder nur halb geöffnet – Cri Cri macht immer schöne Figur und ermöglicht eine Vielzahl unterschiedlicher Beleuchtungsszenarien. Dank intelligentem LED-Chip lassen sich darüber hinaus allein mittels Berührung drei unterschiedliche Helligkeitsstufen einstellen. Dabei ist Cri Cri herrlich unkompliziert und herzerfrischend sympathisch. Ihr aus Silikon gefertigter Korpus verströmt nicht nur ein ansprechendes Licht, sondern fühlt sich auch angenehm an. Um die Leuchte wieder aufzuladen, muss sie nur an ein entsprechendes Netzteil, einen Computer oder eine Power Bank angeschlossen werden. Damit ist Cri Cri zweifellos eine Leuchte, die gern aktiv genutzt wird. Eine, die sich*

*gerne mitnehmen und angreifen lässt und die zum Spielen einlädt. Und wird sie tatsächlich einmal nicht benötigt, lässt sich Cri Cri – platzsparend zusammengeklappt – auch einfach wieder wegräumen.*

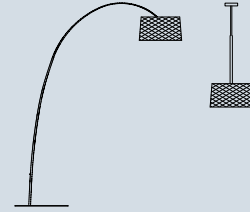

**Twiggy Grid** —  
Marc Sadler, 2017  
p. 010

**CN** → 一个标志性灯具的户外版本。Twiggy Grid的设计灵感来自弯曲的钓鱼竿，再现了它的灵活性、明确性和韧性，并将这些特点汇聚，成就了一款个性鲜明的设计品。在室外版本中，Twiggy回到了开阔的空间里。它的灯罩稍有变化——采用了兼有功能性和美学价值的编织表面，这种材料使它在柔化光源光线的时候，亦能与周围的事物（栅栏、门和交错的树枝）建立起一种呼应。有两种颜色可供选择的Twiggy Grid，正如它的室内“姐妹”版——可为任何空间增添特色。同时，它具有造型上不过分张扬的优点：与Aplomb一起，它迷人却不强势的风格，适合各种各样的环境，无论是家里或是公共空间。吊灯版本是连接室内和室外空间通道区域的理想选择，例如门廊。

**ESP** → *Una lámpara-ícono en su versión de exterior. Inspirada en el rasgo que una caña de pescar asume al curvarse, Twiggy Grid recupera de esa imagen la flexibilidad, la claridad y la resistencia, recomponiéndolas en un objeto con una gran personalidad. Con la versión outdoor, Twiggy vuelve a los espacios abiertos. La pantalla*

## Stories

se modifica, con una superficie entramada que tiene valor funcional y estético, permitiendo escurar la intensidad de la fuente luminosa y, al mismo tiempo, establecer un diálogo con las formas circundantes: redes, cancelas y la intersección de las ramas de los árboles. *Twiggy Grid* se propone en dos variantes de color, así como la “hermana” de interior, y tiene la capacidad de caracterizar, ella sola, un ambiente. Al mismo tiempo, tiene la cualidad de no imponerse estilísticamente. Se adapta cómodamente a los contextos más dispares, domésticos y públicos, con una expresividad seductora, nunca muscular. En la versión de suspensión, es excelente para los “territorios de paso” entre el interior y el exterior, como los pórticos.

FR → *Une lampe-icône proposée dans sa version Outdoor. S’inspirant de la ligne d’une canne à pêche courbée par un poids, Twiggy Grid en reprend les concepts de flexibilité, de pureté et de résistance, et les recompose pour donner naissance à un objet à la forte personnalité. Avec la version Outdoor, Twiggy se réapproprie des espaces ouverts. L’abat-jour est modifié : la surface tressée à la valeur tant fonctionnelle qu’esthétique permet de masquer l’intensité de la source lumineuse tout en établissant un dialogue avec les formes alentours – clôture, portails, l’enchevêtrement des branches d’arbres, etc. Proposée en deux variantes de couleur, Twiggy Grid – tout comme sa « sœur » d’intérieur – est capable*

à elle seule de personnaliser toute un espace. En même temps, elle a le mérite de ne pas imposer de style particulier et de s’insérer facilement dans les contextes les plus différents – domestiques ou publics – avec une expressivité séduisante et tout en douceur. La variante suspendue est idéale pour les « zones de passage » dedans-dehors, comme les porches par exemple.

JP → 吊アイコン的な照明器具のアウトドアヴァージョン。釣り竿のカーブしたラインにインスピレーションを受けたデザイン、*Twiggy Grid*にはそれが持つ柔軟性と明かさそして耐久力が取り入れられ、強い個性を持つオブジェクトに仕上げられました。アウトドアヴァージョンとして*Twiggy*は野外へと戻ってきました。シェードは野外向けに改良され、織物素材の表面は機能と美しさの両面で作用します：光源の強さを覆う役割と同時にそれを取り巻く形—ネット、ゲート、交差する木の枝—と対話を始めます。異なる2色のヴァージョンが揃いました。*Twiggy Grid*—室内用のヴァージョンの姉妹のように—単独でも環境全体に個性を与える能力を持ちながら、出しゃばらないスタイルが自慢：表現力に富み魅力的、家庭から公共の場に至るまで場所を選ばない設置が可能、どこにおいても決して威圧感を与えることはありません。ペンダントタイプのヴァージョンは、ポーチなどの室内と野外の「通時的ゾーン」に最適です。

DE → *Das Kultmodell in der Ausführung als Außenleuchte.*

*Twiggy Grid spielt mit dem Bild einer gebogenen Angelrute und überzeugt dabei mit derselben Flexibilität, grafischen Klarheit und Widerstandsfähigkeit. Das Ergebnis ist eine außergewöhnlich ausdrucksstarke Leuchte.*

*In der Ausführung als Außenleuchte kehrt Twiggy nun zurück ins Freie, wobei der Schirm den neuen Begebenheiten angepasst wurde. Sein offenes Geflecht hat sowohl funktionelle*

*als auch ästhetische Funktion: Einerseits schirmt es das intensive Licht ein wenig ab, andererseits tritt es zugleich in Dialog mit den Formen der Umgebung – wie Zäunen, Gittertoren und dem Geist der Bäume. Twiggy Grid wird in zwei farblichen Varianten angeboten und eignet sich – ebenso wie ihre „Schwester“, das Indoor-Modell – ideal, um bewusst starke Akzente zu setzen. Gleichzeitig besticht die Leuchte durch ihren unaufdringlichen Stil. Problemlos fügt sie sich im privaten wie im öffentlichen Raum in die unterschiedlichsten Umgebungen ein und verführt mit einer stillen Eleganz, die so gar nichts Kraftmeierisches an sich hat. In der Ausführung als Hängeleuchte präsentiert sich Twiggy Grid darüber hinaus als perfekte Lösung für alle „Übergangsbereiche“ zwischen drinnen und draußen, wie etwa Laubengänge.*

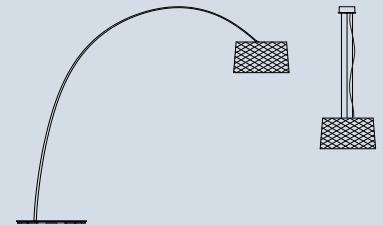

*Twice as Twiggy Grid* —  
Marc Sadler, 2017  
p. 016

CN → 一个夏日黄昏，在花园中，透过繁密的枝桠凝望月亮。这便是*Twice as Twiggy Grid*给人的印象——看似“漂浮”在半空中的一圈光晕，被环抱在灯罩里。*Twice as Twiggy Grid*的体积是常规*Twiggy*的两倍多。针对在户外的使用，它采用了一种由复合材料编织制成的灯罩——这有助于抵御风吹，

同时柔化光源的光线。Twice as Twiggy Grid有两种使用方式。第一种是向上照明：与光环相切的光线透过交错的网格蔓延开来，柔和的光效尤其适宜在院子或门廊上的小憩。第二种方式是向下照明：将光圈投射在离灯座几米远的地方；这样的光线直接却又均匀，毫不刺眼。这两种照明方式的选择组合可以创造三种不同的照明场景。Twice as Twiggy Grid也可以在室内使用：活泼的外形、充满存在感的体量——它本身就是为整个房间注入个性的设计单品。

ESP → *Una noche de verano, en el jardín, observando la luna a través del grosor de los árboles. Este es el efecto de Twice as Twiggy Grid, un aro de luz que parece fluctuar en el aire, atrapado en el difusor de red que lo contiene. Twice as Twiggy Grid es una Twiggy más que duplicada en volumen, y que ahora, colocándose en el exterior, cuenta con una pantalla en material compuesto entrelazado. De esta forma no ofrece resistencia al viento y, al mismo tiempo, modula el haz procedente de la fuente luminosa. Twice as Twiggy Grid dispone de doble encendido. El primero está dirigido hacia arriba y la rejilla, que recibe la luz que toca el círculo, la propaga a través de sus intersecciones; se obtiene así una iluminación suave, perfecta mientras se disfruta de la terraza o el pórtico. El segundo, en cambio, se dirige hacia abajo, proyectando un anillo desplazado varios metros respecto a la base, con una luz directa pero siempre uniforme, que no deslumbra. Eligiendo y combinando los dos encendidos, se obtienen tres diversas escenografías luminosas. Twice as Twiggy Grid se puede colocar también en el interior. La agudeza del rasgo combinada*

*con la imponentia del tamaño la convierten en un objeto de diseño capaz de caracterizar, por sí solo, todo un ambiente.*

FR → *Une nuit d'été au jardin, la lune à travers le feuillage des arbres. C'est l'effet produit par Twice as Twiggy Grid : un cercle de lumière fluctuant dans l'air, emprisonné dans un diffuseur en treillis. Twice as Twiggy Grid est une Twiggy qui a plus que doublé de volume. Dans la version Outdoor, l'abat-jour en matériau composite tressé est ajouré pour ne pas offrir de résistance au vent, mais aussi pour moduler le faisceau provenant de la source lumineuse. Twice as Twiggy Grid présente un double système d'allumage. Une première source lumineuse est orientée vers le haut. La lumière tangente se diffuse à travers le grillage, ce qui produit un éclairage doux, idéal lorsqu'on est assis sous une pergola ou un porche. La deuxième pointe en revanche vers le bas, projetant un anneau sur le sol, à plusieurs mètres de la base : une lumière directe mais homogène et jamais éblouissante. Trois ambiances lumineuses différentes donc, selon que l'on opte pour l'une ou l'autre, ou pour une combinaison des deux. Twice as Twiggy Grid peut également être installée à l'intérieur. La force du signe graphique alliée aux dimensions imposantes du modèle en font un objet de design capable de valoriser toute un espace à lui seul.*

JP → 夏のある夜、庭にて：茂った木の合間から月を眺める。それはTwice as Twiggy Gridがもたらす効果：光の環は空間の中で漂い、まるでそれを収める網のランブシェードの中に捕

らえられている様です。Twice as Twiggy Gridは、Twiggyに対して二倍以上のボリュームを持っています。アウトドアタイプのシェードは織物複合材料で作られ、それは風に対しての抵抗力を持つだけでなく、光源から発される光の束に対してフィルター的な役割を果たしています。Twice as Twiggy Gridには二種類の点灯モードがあります。一つ目のモードは上方を点灯させます：輪に接する光に照らされた網、光は網目を通り抜け拡散して行き、ペランダやポーチの下でのリラックスタイムにソフトでパーフェクトな照明効果を与えてくれます。二つ目のモードは下方を点灯させ、土台から数メートルシフトする光の輪を放ちます。光はダイレクトでかつ均一性を持ち、目に刺激を与えません。この二つの点灯モードのどちらかをセレクトするか、又はコンビネーションで用いることにより異なる三つのライティングシーンを得ることが可能です。Twice as Twiggy Gridは室内での使用も可能です：存在感のある大きさとマッチしたイメージの明確さが、このデザイン性の高い照明器具を単独でも取り巻く環境全てに個性を与えることを可能にしています。

DE → *Eine Sommernacht im Garten, ein Blick durch das Geäst der Bäume auf den Mond. An dieses Bild erinnert Twice as Twiggy Grid. Eine kreisrunde Scheibe aus Licht scheint hier in der Luft zu schweben, eingeschlossen in einen Gitterschirm. Twice as Twiggy Grid ist mehr als doppelt so groß wie Twiggy und wechselt jetzt, wo sie sich ins Freie wagt, auch den Schirm. Dieser besteht hier aus einem Geflecht aus Verbundmaterial, das dem Wind keinen Widerstand bietet und der Leuchte eine neue, faszinierende Optik verleiht. Twice as Twiggy Grid verfügt über zwei getrennt schaltbare Lampen. Die erste ist nach oben gerichtet. Das Licht, das durch das Gitter nach außen dringt, wirkt weich und eignet sich optimal für den Einsatz auf der Veranda oder in Laubengängen.*

*Die zweite Lampe weist hingegen nach unten und projiziert einige Meter neben dem Sockel der Leuchte einen leuchtenden Ring auf den Boden. Sie verströmt ein direktes, aber gleichförmiges und keinesfalls blendendes Licht. Die beiden Lampen können, je nach Bedarf, getrennt voneinander oder gleichzeitig eingeschaltet werden und ermöglichen so drei verschiedene Beleuchtungsszenarien. Darüber hinaus kann Twicy as Twiggy Grid natürlich auch in Innenräumen genutzt werden. Ihr markantes Design und ihre imposanten Größe machen die Leuchte dabei zu einem ausdrucksstarken Designobjekt, das sich ideal eignet, um bewusst starke Akzente zu setzen.*



**Aplomb outdoor** —  
Lucidi e Pevere, 2017  
p. 024

CN → 名字源于自身 (*a plomb*: 一种充填) 的它, 公然无视风的挑衅 (*aplomb*: 沉着自信)。户外款的 *Aplomb* 重现该设计的最初理念——以混凝土这种典型建筑材料来打造一盏小型室内吊灯。现在, 混凝土“回归”室外。*Aplomb* 户外版的材料虽然看似相同, 却为了抵御气候变化而采用了不同的成分。*Aplomb* 集矛盾于一身: 由坚硬、结实和几乎没有韧性的材料, 制成了厚度小到极限的灯; 还有着优雅、轻盈、简约的外观。正是 *Aplomb* 这种使不可能变成可能的特性, 吸引着人们目光。其设计的重心不是极简主义, 而是密度: 它的精简在于形态上——其外形是一

个非常简单的倒置的漏斗, 正好能呈现混凝土这种材料的力量。*Aplomb* 有着精确的直接照明。它有一根长长的电线, 可用于环绕梁柱或树干, 这再现了城市景观的典型特征——自然与人工空间的融合。

请注意: *Aplomb* 室外版的玛萨拉红色、鼠尾草绿色和浅灰色不同于 *Aplomb* 室内版的砖红色、橄榄绿色和混凝土灰色。

ESP → *Recta por definición (a plomb), con facilidad (con aplomb) y sin importarle los caprichos del viento. En su versión de exterior, Aplomb es casi un retorno a los orígenes. La lámpara nace utilizando el cemento, un clásico material de sector de la construcción, para una pequeña suspensión de interior. Y ahora del interior se vuelve al exterior, con un material similar en el aspecto pero cambiado en la composición para resistir a la intemperie. Aplomb es una recomposición de contrastes, de una materia dura, bruta y poco maleable se ha conseguido obtener una lámpara de espesores reducidos al mínimo. Elegancia, ligereza y limpieza formal, lo que captura la mirada de Aplomb es el sentido de una imposibilidad hecha posible. No minimalismo sino densidad, el proceso de substracción se condensa en la forma (un sencillo embudo invertido) y resalta la riqueza matérica del cemento. Aplomb crea una iluminación puntual y directa. Se propone con un cable largo que se enrolla alrededor de un pilón, el tronco de un árbol, reproduciendo ese entrecruzarse de espacios naturales y contruidos que es el rasgo típico del paisaje urbano.*

**Nota** : Los colores rojo pompeyano, verde salvia y gris claro del *Aplomb outdoor* son diferentes

*de los colores rojo ladrillo, verde aceituna y gris cemento de la versión Aplomb indoor.*

FR → *Un globe lumineux suspendu, comme une lune dans un ciel nocturne ou un fragment de lumière qui s'envole vers la liberté. Satellight est un objet simple et de compréhension immédiate, mais en même temps inédit et profond dans sa légèreté poétique qui va droit au cœur. Le diffuseur en verre soufflé à la bouche d'une couleur blanc lait est inséré dans une cloche en verre cristal transparent, soufflé à la bouche également, qui semble soutenir, comme par magie, le corps lumineux de Satellight et retenir la lumière. La finition satinée du diffuseur lui donne une « présence texturée suspendue dans le vide » et ce, même lorsque la lampe est éteinte. Une fois allumée, elle transmet, grâce à sa source lumineuse à Led dimmable, une lumière chaude, douce et agréable, non éblouissante, qui habille de précieux reflets le verre brillant et transparent qui la contient. Le modèle de table existe en deux formats différents, ce qui lui permet de trouver facilement sa place dans tous les espaces et contextes. Satellight est également disponible en suspension.*

**Attention** : les coloris rouge pompéienne, vert sauge et gris clair d'*Aplomb outdoor* sont différents des coloris rouge brique, vert olive et gris ciment de la version *Aplomb indoor*.

JP → ダイレクトな定義 (*a plomb*)、自然体で (*with aplomb*)、気まぐれな風など相手にしません。アウトドアヴァージョンでは、*Aplomb* はそのオリジナルへとほぼ戻る

ことができたと言えます。一建築に使われている素材—セメントを用いて誕生した室内用の小さなペンダントタイプの照明器具でした。それが今室内から野外へと戻ってきました：素材は外観的には似ていますが、悪天候にも耐えるコンポジションを持つ変更モデル。**Aplomb**はコントラストの再構成：延性に乏しい粗野で硬度のある素材を用い幅の薄い照明器具を創り出すことに成功しました。**Aplomb**はそのエレガントでライト、クリーンなラインにより視線を集め、不可能を可能にした意義を持ちます。ミニマリズムではないが、密度が高い：引き算のプロセスが形を凝縮し—とてもシンプルなものになった漏斗の形—素材のセメントを引き立てています。**Aplomb**は正確でダイレクトな照明を創り出します。支柱や木の幹の周りに巻き付ける長いケーブルと共に使用します—自然と人工の狭間を再現し、都会の風景の典型的な特徴をつくり上げます。

**DE** → **Lotrecht per Definition (a plomb) und vor allem mit einer gewissen frechen Selbstsicherheit (con aplomb) pfeift die Leuchte auf die Launen des Winds. In ihrer Ausführung als Außenleuchte kehrt Aplomb quasi wieder zu ihren Wurzeln zurück. Schließlich wurde das Modell ursprünglich aus der Idee entwickelt, Zement – einen klassischen Werkstoff der Baubranche – erstmals auch für eine kleine Hängeleuchte für Innenräume zu verwenden. Jetzt geht's von drinnen wieder zurück nach draußen. Mit einer neuen Materialmischung, die zwar ähnlich aussieht, aber weniger empfindlich gegenüber Witterungseinflüssen ist. Aplomb lebt vom Spiel der Kontraste. Aus einem harten, rohen und nur schwer zu verarbeitenden Werkstoff wurde eine Leuchte mit minimalen Materialstärken gefertigt. Eleganz, Leichtigkeit, klare Formen – was an Aplomb auf den ersten Blick fasziniert, ist das Gefühl, dass hier Unmögliches**

**möglich gemacht wurde. Die Leuchte präsentiert sich dabei weniger minimalistisch, als vielmehr „verdichtet“. Die Konzentration aufs Wesentliche zeigt sich in ihrer schlichten Form – einem einfachen, umgedrehten Trichter – und betont zugleich die besondere materielle Beschaffenheit des Zements.**

**Aplomb bietet punktuelle, direkte Beleuchtung und verfügt über ein langes Kabel, das sich schön um einen Mast oder einen Baumstamm wickeln lässt. Natürliche und vom Menschen geschaffene „Räume“ überschneiden einander damit auch optisch – ein charakteristisches Merkmal urbaner Landschaften.**

**Bitte bemerken: die Farben pompeianrot, salbeigrün und hellgrau der Aplomb outdoor sind anders als die Farben ziegelrot, olivengrün und betongrau der Aplomb outdoor.**

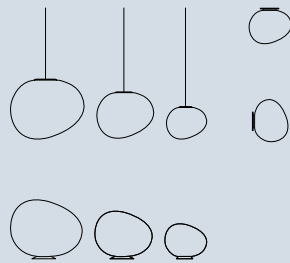

**Gregg** —  
Ludovica + Roberto Palomba, 2011  
p. 030

**CN** → **Gregg**看起来就像一块被水打磨成形的大石头。它的拙朴外形取材于自然元素：户外版本则回归到它的设计初衷。然而，**Gregg**根本不是圆形的：它的造型是对“不对称性”的致礼。它捕捉人们的视线，其形状随着观赏的角度而改变：人们绕着它走时，它的外观看起来总是略有不同，一个感观的游戏。

**Gregg**看似是个有机的、自由的物体，实际上，它的设计非常精确。它有两种版本（落地灯和吊灯）和不同的尺寸，对于打造非常戏剧化的灯组再完美不过。它的聚乙烯材料能经受天气和其它外在因素的影响。**Gregg**的光线柔和，没有尖锐的影子。**Gregg midi**的壁灯和吊灯则是用手工吹制玻璃制成的。它回归了该设计的最初理念——在制作时，工匠重点关注这种难以控制的材料的不对称性，而非重力效应或吹玻璃的呼吸力度。**LED**光源则为它提供了最适宜的色温、能效和明暗度。

**ESP** → **Gregg recuerda un gran guijarro pulido por el agua. Una forma natural que vuelve a la naturaleza, Su colocación para exterior es casi el cierre de un aro. Sin embargo Gregg no es un aro, su rasgo es la celebración de la asimetría. Captura la mirada debido a su aspecto que cambia según el punto de vista. Girando alrededor de la lámpara se ve siempre distinta. Divierte como un juego. Gregg es un objeto en apariencia orgánico, libre, pero en realidad está diseñado estrictamente. Se encuentra disponible en dos versiones, de apoyo y de suspensión, y en diversas medidas. Se trata de una lámpara que se presta a crear composiciones bastante escenográficas. El material (polietileno) es resistente a los impactos y a la intemperie. La luminosidad es suave y sin sombras. Gregg midi, de pared y de techo, es en cambio de vidrio soplado a boca. Y aquí se vuelve a los orígenes, a la fuente del proyecto, a la asimetría de un material que, mientras se trabaja, no tiene control, sólo el de la gravedad y aire de quien lo sopla. La fuente de luz es de LED integrada y garantiza una excelente temperatura de color,**

## Stories

*eficiencia energética y regulación de la luz.*

**FR** → *Gregg évoque un grand galet poli par l'eau. Son usage en extérieur est le retour à la nature d'une forme naturelle, un cercle qui se referme. Mais Gregg est loin d'être un cercle car son design est une véritable célébration de l'asymétrie. Attirant le regard, Gregg surprend par son aspect qui change selon le point de vue de l'observateur. On s'amusera ainsi à tourner autour pour l'apprécier sous tous ses angles – ou plutôt sous toutes ses rondeurs. Gregg est un objet à l'apparence organique et libre, mais qui est le fruit d'un travail de conception très rigoureux. Disponible en deux versions – à poser et suspension – et en trois dimensions, la lampe se prête à la création de compositions très spectaculaires. Réalisée en polyéthylène, Gregg est conçue pour résister aux chocs et aux agents atmosphériques. La lumière diffusée est douce et sans ombres. Gregg MIDI (en applique ou plafonnier) est en revanche réalisée en verre soufflée à la bouche. Un retour aux sources et au caractère asymétrique d'un matériau dont la forme n'est contrôlée que par l'effet de gravité et le souffle du maître verrier. Dimmable, la source lumineuse à Led intégrée garantit une excellente température de couleur et un rendement énergétique élevé.*

**JP** → Greggは水辺の大きく滑らかな石を彷彿させます。自然へ立ち返るナチュラルな形：アウトドアヴァージョンはサークルの縋じ目の様です。しかし正確にはGreggは円ではありません：そのデザインはアシンメトリーに対する賛美で

す。見る角度により変形する外観は人々の視線を集めます：照明器具の周りを一周してみると、見る位置によって全く違う外観が現れてくるのがわかります。それはまるで知覚の遊びです。Greggは自由で有機的な形を持つ物体：しかし実際は緻密な設計が行われています。二つのヴァージョンが揃いました—フロアもしくはペンダントタイプ—異なるサイズがあり、シノグラフィ的なコンポジションをつくり上げる能力を持つ照明器具です。素材は衝撃や悪天候に強いポリエチレン。影を作らないソフトな光。Gregg MIDIにはブラケットタイプとシーリングタイプがあり、吹きガラスで製造されました。これはプロジェクトの根源であるオリジナルなコンセプトに戻ることを示します：製作において、重力もしくはそれを吹いた者の息を除いては、アシンメトリーなマテリアルはコントロール不可能なのです。内蔵された光源のLEDは素晴らしい色温度を約束し、エネルギー効率、調光性能を保証します。

**DE** → *Gregg erinnert optisch an einen großen, vom Wasser glatt geschliffenen Kieselstein. Eine natürliche Form, die nun in die Natur zurückkehrt. Und so schließt sich mit ihrer Rückkehr ins Freie irgendwie ein Kreis. Dabei ist Gregg selbst alles andere als kreisförmig – das Design der Leuchte punktet mit charmanter Asymmetrie und ihre Form zieht unweigerlich Blicke auf sich: Je nach Position des Betrachters ändert sich auch ihre Optik, umkreist man die Lampe, erscheint sie doch immer wieder anders. Damit macht Gregg einfach Spaß. Ihre Gestalt wirkt organisch und ungezwungen, ist aber das Ergebnis eingehender Studien. Erhältlich in zwei Ausführungen, als Boden- und als Hängeleuchte, sowie in unterschiedlichen Größen, eignet sich Gregg hervorragend für effektvolle Lichtkompositionen. Das für die Fertigung der Leuchte verwendete Material – Polyethylen – ist*

*stoßfest und witterungsbeständig. Ihr Licht ist weich und wirft keine Schatten. Die Wand- und Deckenleuchte Gregg MIDI ist hingegen aus mundgeblasenem Glas gefertigt. Ein Werkstoff, der eine Rückkehr zu den Anfängen des Projekts markiert: zu den Asymmetrien eines Materials, das sich während der Verarbeitung außer durch die Schwerkraft und den Atem des Glasbläfers kaum kontrollieren lässt. Das integrierte LED-Leuchtmittel garantiert eine optimale Farbtemperatur sowie entsprechende Energieeffizienz und Dimmbarkeit.*



**Solar** —  
Jean Marie Massaud, 2011  
p. 040

**CN** → 野外、篝火，人们围绕着它，吃饭、唱歌和交谈。Solar再现了炉火般的、一种仿佛回归“原始大地”的亲密度。它的多功能性来自于它的外形：一个像苍穹般的圆弧，及一个令人联想到日食的台面。这盏灯能以不同的角度倾斜，创造出不一样的效果、氛围和光线层次。Solar不仅仅是一盏灯，更是一种新型的设计品。闪耀迷人的它是任何场合的聚焦点，它能决定空间的基调。无论在小花园或大园林中，抑或公共场所的室外空间里，Solar对于打造令人惊艳的景观、或是组成延绵的光路都十分理想。它雕塑般的简约造型，兼具感性和实用性。完全透亮的半球体使光向下映照，散发着优雅舒适的光芒。不透光的台面巧妙地使其变成一个书桌：您可以围坐在它旁边，并方便地把物件放置其上。

**ESP** → *Un espacio abierto, un fuego, y alrededor personas que comen, cantan y mantienen una conversación. Solar reproduce la intimidación arquetipo del hogar.*

*Una especie de “tierra primitiva”. La versatilidad de Solar la otorga la forma, hemisférica, inspirada en la bóveda celeste, mientras la base de apoyo recuerda un eclipse. La lámpara se puede inclinar en varias posiciones, creando efectos, atmósferas, profundidades de luz cada vez distintas. Solar es, más que una lámpara, un nuevo tipo de objeto. Centro de atracción luminoso, nace con la capacidad de caracterizar los ambientes. En los jardines grandes o pequeños, pero también en los exteriores de los locales, Solar se presta a la creación de escenografías compuestas, así como a la definición de itinerarios de luz. El rasgo, esencial y escultórico, tiene un valor tanto evocador como práctico. Debido a la forma de semiesfera, completamente translúcida, la luz se comprime hacia abajo, con el efecto de un resplandor luminoso difuso, delicado y que no deslumbra. La base de apoyo blindada la luz y se convierte en una mesita a cuyo alrededor es posible sentarse o sobre la cual se pueden colocar objetos.*

*FR → Un espace ouvert, un feu. Autour, des personnes qui mangent, chantent, discutent. Solar reproduit l'intimité typique du feu de camp, une sorte de « terre primitive ». La polyvalence de Solar dérive de sa forme hémisphérique inspirée de la voûte céleste, tandis que le plan d'appui évoque la vision d'une éclipse. La lampe peut s'incliner dans différentes positions, ce qui permet de créer toute une série d'effets, atmosphères et profondeurs de lumière divers. Plus qu'une lampe,*

*Solar représente une nouvelle typologie d'objet qui attire le regard et permet de caractériser les espaces. Dans les jardins – petits ou grands –, tout comme sur les terrasses des cafés, Solar est idéale pour créer des ambiances composites, mais aussi pour définir des parcours lumineux. Le design – essentiel et sculptural – est à la fois évocateur et pratique. De par sa forme semi-sphérique entièrement translucide, la lumière se trouve comprimée vers le bas, créant un effet de lueur diffuse, raffinée et jamais éblouissante. Le plan d'appui masque la lumière et fait office de table basse, ce qui permet de s'asseoir autour et d'y poser des objets.*

*JP → オープンスペース、火。取り巻く：食べて、歌い、会話をする人々。Solarは炉を囲んだ場面の典型的な親密さを再現します。ある種「原始的な大地」の様です。Solarの多様性は形によってもたらされています。ドーム型は天球からインスピレーションを受けたのに対し、支えとなる面は日食を想起させます。照明器具は異なる角度に傾けることが可能で、様々な効果と雰囲気と光の深さを生み出し、その角度によって異なる表情を見せてくれます。Solarは照明器具を越えた全く新しいタイプのオブジェクト。魅惑的な光は環境に個性を与える能力と共に誕生しました。—小さいもしくは大きい—庭に、そしてそれだけではなく娯楽場の周りに、Solarは光の道筋を定義しながら、混合的なシノグラフィーをつくり出します。本質的で彫刻的なデザインは—喚起的で実用的でもあり得ます。完全に半透明なドーム状の形を持ち、デリケートで目に刺激を与えない光を下方へと放ちます。光を遮蔽する土台は小さなテーブルになります：その周りに座ったり物を置いたりできます。*

*DE → Ein Feuer im Freien. Um es herum – Menschen, die essen, singen, sich unterhalten. Solar spielt mit der archetypischen Intimität einer Feuerstelle, mit dem Bild einer*

*Art „Urerde“. Ihre Vielseitigkeit hat Solar insbesondere ihrer ungewöhnlichen Form zu verdanken, wobei die leuchtende Halbkugel ein wenig an ein Himmelsgewölbe erinnert und ihre Abstellfläche an das Bild einer Sonnenfinsternis. Darüber hinaus lässt sich die Leuchte je nach Bedarf in verschiedene Positionen „kippen“, um unterschiedliche Lichteffekte und Stimmungen zu kreieren. Damit präsentiert sich Solar weniger als einfache Leuchte, sondern vielmehr als völlig neuartiges Objekt, als leuchtender Blickfang, der spannende Akzente setzt. Ob in großen oder kleinen Gärten, oder aber in Außenbereichen von Lokalen – Solar eignet sich ideal zur Gestaltung stimmungsvoller Lichtkompositionen und –pfade. Ihr schlichtes, skulpturartiges Design überzeugt mit seiner suggestiven Wirkung und punktet zugleich mit hoher Funktionalität. Der rundum lichtdurchlässige, halbkugelförmige Korpus der Leuchte lenkt das Licht nach unten und erhellt die Umgebung mit einem diffus-zarten Leuchten, das niemanden blendet. Die Abstellfläche schirmt das Licht ab und dient darüber hinaus als praktisches Tischchen, um das man sich gemeinschaftlich versammeln und auf dem man auch etwas abstellen kann.*

## Stories

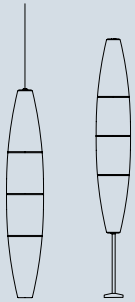

**Havana** —  
Joseph Forakis, 2005  
p. 046

**CN** → *Havana*灯是纽约现代艺术博物馆 (MoMA) 永久收藏的设计品之一。它的外形既是一种宣言：其颜色与材料上的简洁、与灯的标志性格外表和弧线节奏完美融合。每当夜色降临，*Havana*为室外空间的演绎增加了更多的可能性，也使它自身的体量与轮廓能更清晰地呈现于眼前。可单独或组合使用的*Havana*适用于所有环境。多个组合时，它能创造出树丛般的灯光装置。如果分开等距离摆放，它可以指示路径、呈现透视和景深。作为Foscarini最持久的成功产品之一，*Havana*证明了：卓越的设计既可以融入环境，又可同时具有鲜明的风格。*Havana*（正如它的名字）令人联想到雪茄的形状。它由聚乙烯制成——一种轻质、耐用、坚固和可循环的材料。暖白的色调散发出温暖的、太阳般的光芒。

**ESP** → *Havana forma parte de la colección permanente de diseño del Museum of Modern Art de Nueva York. Su forma es una toma de posición, la claridad cromática y matérica se combina con el ritmo de los signos en la superficie y con el ritmo de las curvas. En la oscuridad, Havana resalta la posibilidad de lectura de los espacios externos, otorgando una amplitud y un tamaño concretos. Sola o en composición, Havana es adecuada a cualquier ambiente. En grupo, crea escenografías de luz de apariencia casi arbórea. Pausada por intervalos regulares,*

*define itinerarios, planos en perspectiva y profundidades de campo. Havana, uno de los éxitos más longevos de Foscarini, es la prueba de cómo un diseño incisivo es capaz de integrarse y de destacar al mismo tiempo por su personalidad. Havana recuerda en las formas (y en el nombre) a un puro. Se realiza en polietileno, un material ligero, duradero, resistente y reciclable. El color blanco propaga una luz cálida y solar.*

**FR** → *Havana fait partie de la collection de design permanente du Museum of Modern Art de New York. Sa forme est un véritable parti pris de pureté chromatique et texturiel associée au rythme des lignes qui scandent sa surface et à la douceur de sa forme. Dans l'obscurité, Havana exalte la possibilité de lecture des espaces extérieurs en facilitant la perception des volumes et des dimensions. Seule ou en composition, Havana s'adapte à tous les types d'espace. En série, elle permet de créer en plein air des décors lumineux quasi arborés. Placée à intervalles réguliers, elle permet de baliser un parcours, de définir une perspective et de créer une profondeur de champ. Havana, qui représente un des succès les plus durables de Foscarini, est la preuve qu'un design efficace permet à un objet de s'intégrer harmonieusement dans l'espace tout en se distinguant par sa personnalité. Sa forme (tout comme son nom d'ailleurs) évoque celle d'un cigare. Havana est réalisée en polyéthylène, un matériau léger, résistant et recyclable. La couleur*

*blanche diffuse une lumière chaude et solaire.*

**JP** → *Havana*はニューヨークの Museum of Modern Artの常設コレクションの一部です。そのフォームはまるでステートメントの様；爽快な色彩と素材が表面デザインと曲線の持つリズム感と組み合わせられています。暗闇では*Havana*は野外の空間の解釈を助け、その広がりや規模を明確にします。単独でも複数使っても、*Havana*は全ての環境に適応します。グループで用いるとその樹木のような外観により光のシノグラフィーを創り出します。等間隔で設置すれば、進路や遠近、場所の奥行を明確にします。*Foscarini*の最も長く愛されているヒット製品のひとつで、*Havana*は、その鋭いデザインが個性を際立たせるとともにセッティングと融合しあえることを証しています。*Havana*はその形(そしてその名前)から葉巻を思い起こさせます。軽くて耐久力があり、頑強でリサイクル可能な素材ポリエチレンを用いて製造されました。白色は温かみのある太陽のような光を放ちます。

**DE** → *Havana ist heute Teil der Dauerausstellung des Museum of Modern Art in New York. Ihre Form vermittelt eine klare Botschaft. Optisch sauber wirkende Farben und Materialien werden hier gezielt mit rhythmisch-dynamischen Rillen und Kurven kombiniert. Vor allem im Dunkeln zeigen sich die Möglichkeiten, die Havana bei der Gestaltung von Außenbereichen bietet, wo sie dem Betrachter ein Gefühl für die Weite und die Dimensionen ihrer Umgebung vermittelt. Ob einzeln oder in Gruppen installiert eignet sich Havana damit ideal für die unterschiedlichsten Einsatzbereiche. In Kompositionen aus mehreren Leuchten verzaubert sie mit einzigartigen Lichteffekten und lässt dabei an das Bild von Bäumen denken. In regelmäßigen Abständen positioniert markiert Havana hingegen Wege, lenkt den*



*Blick und verleiht dem Raum Tiefe. Tatsächlich zählt die Leuchte zu den langlebigsten Erfolgen von Foscarini. Ihr markantes Design fügt sich schön in die Umgebung ein, besticht aber zugleich durch seine ausdrucksstarke Optik. In ihrer Form (und ihrem Namen) erinnert Havana an eine Zigarre. Gefertigt ist sie aus Polyethylen, einem leichten, langlebigen, widerstandsfähigen und recycelbaren Material. Ihr weißer Korpus verströmt ein warmes, sonniges Licht.*



**Uto** —  
Lagranja Design, 2005  
p. 054

**CN** → 您可以把Uto吊在天花板上、或者悬挂在树上；它可以像一截裸露的电缆般从梁上垂下；可以藏在枝叶之间、或攀附于墙壁；也可以缠绕在树干之上。特别适合小孩（或感觉重新成为孩子）的**Uto**让人情不自禁想要玩耍——它可以被拉伸、打圈、摊在地上、悬挂、缠绕和固定...它能随着形式和空间而变化。**Uto**由硅橡胶制成，这是种吸引人的材料——手感柔软、耐冲击，且坚不可摧。它的设计新颖而又令人感觉可靠。**Uto**能将照明点灵活地嵌置于生活中，与周边的人文和自然环境建立对话：静态的结构元素、楼房、家具；大自然、树和爬山虎。**Uto**的设计是防水的：钟形罩保护着插头，而聚碳酸酯做的一体灯罩则保护着灯泡，并打造直射的光线。挂钩的设置使其能附着在墙上。

**ESP** → *Se cuelga del techo o de un árbol. Se deja balancear*

*de un pilón, como si se tratara de un cable a vista. Se mimetiza entre las hojas, al abrigo de un muro. Se enrolla alrededor de un tronco. Perfecta para los niños (y para volver a la niñez), Uto es una lámpara que invita al juego porque se estira, se enrolla, puede estar en el suelo, suspendida, enganchada, aferrada... adaptándose a formas y ambientes. Uto se ha realizado en goma silicónica, un material agradable, suave al tacto, a prueba de choques e indestructible. Su diseño es innovador pero al mismo tiempo alentador. Con Uto, es posible introducir puntos de luz de forma flexible y dialogando con todo lo que hay alrededor como elementos estáticos o estructurales (edificios y mobiliario urbano) pero también naturales (árboles y enredaderas). El diseño de Uto es a prueba de intemperie. La campana protege la clavija, mientras la pantalla en policarbonato, la única pieza rígida, cubre la bombilla y permite el paso de una luz directa. Para la aplicación de pared se suministra un gancho en el que es posible colgar la lámpara si se desea.*

**FR** → *Accrochée à un plafond ou à un arbre, pendue comme un câble à un poteau, camouflée dans la végétation, le long d'un mur, enroulée autour d'un tronc. Idéale pour les enfants (et ceux qui veulent retomber en enfance), Uto est une lampe ludique qui se prête à être tirée, enroulée, posée au sol, suspendue, accrochée à souhait, selon les espaces. Uto est réalisée en caoutchouc de silicone, une matière agréable, douce au toucher, antichoc et*

*indestructible. Caractérisée par un design à la fois innovant et rassurant, Uto permet de disséminer facilement des points de lumière tout en dialoguant avec le décor, qu'il s'agisse d'éléments statiques et structurels – édifices, mobilier urbain – ou naturels – arbres, plantes grimpantes, etc. Le design d'Uto est à l'épreuve des intempéries : la cloche protège la fiche, tandis que l'écran en polycarbonate – pièce unique rigide – masque l'ampoule tout en permettant le passage d'une lumière directe. Un crochet est fourni pour permettre d'accrocher la lampe en applique murale.*

**JP** → 天井や樹木から吊ることが可能です。それはむき出しのケーブルのように支柱に吊るされ、ある時は葉の間に隠され壁に掛けられ、時には木の幹に巻き付いていたりします。お子様向け（もしくは子供に戻るために）として最適で、**Uto**は遊び心を刺激します。引っ張ったり、巻いたり、地面に直接置いたり、吊ったり、ひっかけたり、手でしっかりつかんだり...全てのコンディションと環境に対応します。**Uto**は心地良くソフトな手触り、耐衝撃性で容易に破壊できない素材シリコンゴムを用いて製造されました。そのデザインは革新的でありながら同時に安心感を与えてくれます。**Uto**となら、周りの環境と対話型の柔軟性のある方法で光を配置できます：静的な構造を持つエレメントビルディング、公共街路設備—それだけでなく樹木や蔦と共に自然の中でのセッティングにも。**Uto**のデザインは悪天候にも力を発します：鐘の形はプラグを保護し、唯一の硬いパーツであるポリカーボネートのシェードは電球をカバーしながらダイレクトに光を通します。ブラケットタイプには照明器具を望みの場所にかけるフックが付属品に含まれています。

**DE** → *Sie lässt sich an Decken ebenso wie an Bäume hängen. Munter baumelt sie von einem Mast wie ein offen verlegtes Kabel. Sie versteckt sich im Laub, auf einer Mauer. Oder sie wird*

## Stories

*um einen Baumstamm gewickelt. Uto ist die perfekte Leuchte für Kinder (und das Kind in uns allen), denn sie lädt unweigerlich zum Spielen ein: Uto lässt sich spannen oder wickeln, auf den Boden legen, aufhängen, anhängen, festklammern ... je nach Umgebung und Bedarf. Gefertigt ist die Leuchte aus Silikongummi, einem angenehmen Material, das sich weich anfühlt und zugleich stoßfest und unzerstörbar ist. Ihr innovatives Design wirkt zudem überraschend vertraut. Vor allem aber ist Uto flexibel einsetzbar, wobei die Leuchte stets in direkten Dialog mit ihrer Umgebung tritt – sei es mit statischen Elementen und Bauteilen, wie Gebäuden und Stadtmobiliar oder mit natürlichen, wie Bäumen und Kletterpflanzen. Das Design von Uto ist absolut wetterfest: Eine kleine Glocke schützt den Stecker, der Schirm aus Polycarbonat (das einzige starre Element), umschließt das Leuchtmittel und verströmt ein direktes Licht. Für die Montage an der Wand wird außerdem ein kleiner Haken mitgeliefert, an dem die Leuchte je nach Belieben aufgehängt werden kann.*

**Designers**

**Studio Natural —  
Cri Cri lamp, 2017  
p. 004**

**CN → Studio Natural** (自然工作室) 是一家由 **Marco De Santi** 和 **Alessandro Paoletti** 合作创立的设计公司。分别作为工业设计师和平面设计师的他们, 有着相当丰富的经验: 从展示设计到产品设计, 从平面到网络传播。这些不同的领域都有一个共同的基础, 即他们将创造的过程应用于设计之中。**Cri-Cri** 是他们与 **Foscarini** 合作开发的第壹一灯。

**ESP → Studio Natural es una agencia creativa fundada por Marco De Santi y Alessandro Paoletti. Dos figuras profesionales con experiencia que se ocupan desde el proyecto de montaje al diseño del producto, pasando por la comunicación gráfica y el web. Ambientes distintos unidos por una única matriz porque diseñar es la aplicación de un proceso creativo. La lámpara Cri Cri es el primer proyecto desarrollado con Foscarini.**

**FR → Studio Natural est une agence créative fondée par Marco De Santi et Alessandro Paoletti, deux grands professionnels bénéficiant d'une expérience solide dans la création d'installations, le product design et la communication visuelle (graphique et web). Des domaines divers mais reliés par le même fil rouge, à savoir l'application d'un processus créatif dans tous leurs projets. La lampe Cri Cri est leur premier projet développé avec Foscarini.**

**JP → Studio Natural** はインダストリアルデザイナーそしてグラフィックデザイナーである **Marco De Santi** と **Alessandro Paoletti** によって創設されたクリエイティブな会社です。二人はコミュニケーションデザインや **web** コミュニケーションを活用した展示プロジェクトからプロダクトデザインに至るまで幅広い経験を積んできました。これらの一見異なる分野は、設計とはクリエイティブなプロセスのアプリケーションであると言う共通のルーツを持っていたのです。照明器具 **Cri Cri** は **Foscarini** と共に開発した最初のプロジェクトです。

**DE → Die Kreativagentur Studio Natural wurde von Marco De Santi und Alessandro Paoletti gegründet. Die Erfahrungen der beiden Design-Experten reichen von Ausstellungs- und Produktdesign über grafische Kommunikation bis hin zu Webprojekten. Unterschiedliche Arbeitsbereiche, die ein gemeinsames Konzept verbindet: die Idee von Designentwicklung als kreativem Prozess. Cri-Cri ist die erste Leuchte, die das Studio mit Foscarini entwickelt hat.**

**Marc Sadler** —

Twiggy Grid lamp, 2017

p. 010

Twice as Twiggy Grid lamp, 2017

p. 016

**CN** → **Marc Sadler**是一位工业设计师,在运动领域拥有长期经验,经常对新材料和创新生产工艺进行实验。创新和实验法已成为他的设计方法,甚至在传统上更注重风格元素的设计领域,他也会采用此类方法。他已荣获过四次意大利工业设计协会颁发的金罗盘(**Compasso d'Oro**)设计大奖,包括2001年为**Mite and Tite**设计的作品,**Foscarini**系列具有代表性的设计,以及**Kite, Twiggy, Tress**和**Jamaica**,每一个都具有技术创新和风格创新的特性。

**ESP** → **Marc Sadler cuenta con una larga experiencia como diseñador industrial en el sector del deporte, que lo ha llevado a menudo a experimentar nuevos materiales y procesos de producción innovadores. Este enfoque innovador y experimental se ha convertido en su forma de trabajar, incluso cuando diseña para sectores que están tradicionalmente más atentos al componente estético. Ha ganado cuatro Compassi d'Oro ADI, como el recibido por Mite y Tite en el 2001, proyectos que se han convertido en auténticos iconos de la colección Foscarini, junto con Kite, Twiggy, Tress y Jamaica, cada uno basado en la innovación tecnológica y estética.**

**FR** → **Marc Sadler vante une longue expérience en tant que designer industriel dans le secteur du sport, ce qui l'a conduit souvent à expérimenter de nouveaux matériaux et processus de production innovants. Cette approche innovante et**

**expérimentale est devenue sa méthode de travail, même dans des secteurs traditionnellement plus attentifs à la composante esthétique. Il s'est vu remettre quatre Compassi d'Oro ADI, dont un pour Mite et Tite en 2001, des projets devenus de véritables icônes de la collection Foscarini, tout comme Kite, Twiggy, Tress et Jamaica, tous caractérisés par une forte innovation technologique et esthétique.**

**JP** → **Marc Sadler** はスポーツ業界で工業デザイナーとして長年に渡り培った多くの経験を誇りとし、そこでは頻繁に新しい素材や革新的な生産プロセスにおける実験を行う必要に迫られていました。この革新的で実験的なアプローチは彼の仕事のやり方へとなり、伝統的にコンポートメントのスタイリッシュさが重要視されるプロジェクトにおいても、その考え方は揺らぐことがありませんでした。**Compasso d'Oro ADI**にて四回受賞し、その中でも**2001**年は**Mite**と**Tite**の功績によるもので、プロジェクトは**Foscarini**のコレクションの中でも**Kite**や**Twiggy**そして**Tress**と**Jamaica**と共に権威あるアイコンとなり、其々の照明器具はテクノロジーとスタイリングのイノベーションのシンボルとなりました。

**DE** → **Marc Sadler blickt auf eine langjährige Erfahrung als Industriedesigner in der Sportbranche zurück, für die er häufig mit neuen Materialien und innovativen Produktionsverfahren experimentierte. Dieser innovativ-experimentelle Zugang zeichnet seine Arbeit bis heute aus, auch dann, wenn er Entwürfe für Bereiche entwickelt, die traditionell mehr Wert auf die ästhetische Komponente legen. Für seine Entwürfe wurde Sadler bereits vier Mal mit dem Compasso d'Oro ADI ausgezeichnet, darunter im Jahr 2001 für Mite und Tite, die zu**

**echten Foscarini-Kultmodellen wurden. Genau wie Kite, Twiggy, Tress und Jamaica, die sich ebenso durch ihre innovative Optik und Technologie auszeichnen.**

## Stories

### Lucidi e Pevere —

**Aplomb outdoor lamp, 2017**  
p. 024

**CN** → 在设计之都米兰度过一段时间的学习生涯之后, **Lucidi Pevere**在意大利乌迪内创办了自己的工业设计工作室。 **Lucidi Pevere**工作室与**Foscarini**品牌在充满持续挑战的家具领域展开合作,旨在对新技术和新材料进行研究,从而创造出全新类型的产品。除了**Aplomb**系列之外,工作室还为**Foscarini**品牌设计了**Bahia**系列和**Lake**系列灯具产品。**Bahia**系列是一款在墙壁上变幻着阴影和灯光的图形符号壁灯,而**Lake**系列看起来像是一个拥有有机和非对称形状的彩色光斑。

**ESP** → *Después de un periodo de formación en el ambiente del diseño milanés, el dúo Lucidi Pevere funda su propio estudio de diseño industrial en Údine. Colaboran con empresas en el sector del mobiliario, en un constante desafío para crear nuevas tipologías de producto, buscando materiales inéditos y nuevas tecnologías. Además de la colección Aplomb, han diseñado para Foscarini la lámpara Bahia, un rasgo gráfico en la pared con un mágico juego de luces y sombras, y Lake, una mancha coloreada de forma orgánica y asimétrica.*

**FR** → *Après une période de formation dans le cadre du design milanais, le duo Lucidi Pevere fonde son propre cabinet de design industriel à Udine. Ils travaillent avec des entreprises du secteur de l'ameublement dans un défi constant pour créer de nouveaux types de produits, en recherchant des matériaux et des technologies inédits. Outre la collection Aplomb, ils ont dessiné pour Foscarini la lampe Bahia, un*

*élément graphique sur le mur avec jeu d'ombre et de lumière magique, et Lake, une tache colorée à la forme organique et asymétrique.*

**JP** → ある期間ミラノのデザイン業界で育成訓練を経た後、二人組**Lucidi Pevere**はインダストリアルデザインの研究所をウーディネに設立しました。インテリア業界とコラボレーションを行い、新しいマテリアルやテクノロジーの研究を行い、製品の新しい類型をつくり上げるために絶え間ないチャレンジを行っています。**Aplomb**コレクション以外に彼らは**Foscarini**のために照明器具、光と影の遊びの魔法、壁にあるグラフィックの印**Bahia**、そして有機的で非対称の形を持つカラフルなシミ**Lake**をデザインしました。

**DE** → *Nach einer Ausbildungszeit im Umfeld des Mailänder Designs gründet das Duo Lucidi Pevere ein eigenes Büro für Industriedesign in Udine. Zusammenarbeit mit Firmen im Einrichtungssektor mit der ständigen Herausforderung, neue Produkttypen zu kreieren und nach neuen Materialien und Technologien zu suchen. Neben der Kollektion Aplomb haben sie für Foscarini die Lampe Bahia entworfen, ein grafisches Zeichen an der Wand mit einem magischen Spiel mit Licht und Schatten und Lake, ein farbiger Fleck mit einer organischen und asymmetrischen Form.*

Ludovica + Roberto Palomba —  
**Gregg lamp, 2011**  
p. 030

**CN** → **Ludovica + Roberto Palomba**于1994年在米兰成立了自己的工作室,从事建筑设计和室内设计,他们与大品牌合作,在国际舞台上担任产品设计师和艺术总监的职位。在这期间获得了许多重要的奖项,其中就有金罗盘(**Compasso d'Oro**)设计大奖。他们的理念是创造出来的物体能够与选择这些物体的人进行即时的互动,从而建立起亲密而亲切、显著而持久的关系,并以此来证明他们的设计作品具有强大的生命力。

**ESP** → *Ludovica + Roberto Palomba fundaron en el 1994 su propio estudio en Milán y se dedicaron a la planificación de proyectos arquitectónicos, al diseño de interiores, a la colaboración como diseñadores de producto y directores de arte con grandes marcas de la escena internacional, recibiendo numerosos e importantes reconocimientos como el Compasso d'Oro. Su filosofía es crear objetos que interaccionen de forma inmediata con las personas que los eligen, estableciendo una relación íntima, significativa y duradera, tal como demuestra la longevidad de sus proyectos.*

**FR** → *Ludovica + Roberto Palomba fondent en 1994 leur propre studio à Milan, allant de la conception architecturale, au design intérieur, à la collaboration comme product designer et art director avec de grandes marques sur la scène internationale, et remportant de nombreux prix importants tels que le Compasso d'Oro. Leur philosophie est de créer des objets qui interagissent de façon immédiate avec les*

*personnes qui les choisissent, en établissant une relation intime, significative et durable, comme en témoigne la longévité de leurs projets.*

**JP** → ルドヴィカ+ロベルト・パロンバは1994年にミラノに事務所を設立し、建築設計やインテリアデザイン、世界を舞台に活躍する有名ブランドのアートディレクターやプロダクトデザインのコラボレーションを行い、コンパッソ・ドーロ等の多くの重要な賞を受賞しています。夫妻の哲学は、ロングセラーの夫妻の製品により証明されている様に、それらを選んだ人々と、親密で意味深く継続的な関係をつくり出すことにより、即時的な方法で相互作用を及ぼすオブジェクトを制作することです。

**DE** → Ludovica + Roberto Palomba gründeten im Jahr 1994 ihr eigenes Studio in Mailand und sind heute nicht nur in den Bereichen Architektur und Interior Design, sondern auch als Produktdesigner und Art Directors für große internationale Marken tätig. Für ihre Arbeiten wurden Ludovica + Roberto Palomba bereits mit zahlreichen bedeutenden Auszeichnungen, wie etwa dem Compasso d'Oro prämiert. Ihre Philosophie: Objekte zu entwerfen, die in direkten Dialog mit ihren Besitzern treten und eine innige, bedeutungsvolle und dauerhafte Beziehung ermöglichen – wovon auch die Langlebigkeit ihrer Entwürfe zeugt.

**Jean Marie Massaud** —  
Solar lamp, 2011  
p. 040

**CN** → Jean-Marie Massaud 一直在从事对合成、简化和亮度的研究。他的设计涉及所有领域，家具设计、产品设计、甚至是工业设备设计。他也从事建筑与品牌开发。他已经获得了众多国际认可。

**ESP** → Jean-Marie Massaud *personalmente se ocupa desde siempre de buscar la síntesis, la simplificación y la ligereza. Trabaja en todos los campos del diseño, de los muebles al producto y al equipo industrial. Se ocupa asimismo de arquitectura y de desarrollo de la marca. Ha recibido numerosos reconocimientos internacionales.*

**FR** → Depuis toujours Jean-Marie Massaud mène une recherche personnelle de synthèse, simplification et légèreté. Actif dans tous les secteurs du design (meubles, produits, équipements industriels), il s'occupe également d'architecture et de développement des marques, et s'est vu attribuer de nombreuses récompenses internationales.

**JP** → Jean-Marie Massaud は合成と単純化そして軽さのついで彼のパーソナルリサーチを常に推し進めて来ました。家具からプロダクトそして工業用設備に至るまでデザインに関する全ての分野で活躍し、それに加え建築とブランドの発展にも携わっています。彼はまた国際的な多くの賞を受賞しました。

**DE** → In seinen persönlichen Studien widmet sich Jean-Marie Massaud seit jeher der Suche nach Synthese, Vereinfachung und Leichtigkeit. Der Designer ist faktisch in allen Sparten

*der Branche tätig und entwirft Möbel ebenso wie Produkte und industrielle Anlagen. Darüber hinaus beschäftigt er sich auch mit Architektur und Markenentwicklung. Jean-Marie Massaud wurde bereits mit zahlreichen internationalen Preisen ausgezeichnet.*

## Stories

**Joseph Forakis —**  
Havana lamp, 2005  
p. 046

**CN** → 他于2002年创立了自己的工作室，地点位于米兰和纽约。他的作品因创新性地利用材料和生产技术，以及对数字技术对产品 and 日用品的影响深感兴趣而闻名。作为艺术家之子，他将自己的背景与艺术世界和文化手法中的戏剧效果联系起来。他的作品已荣获多项认可，包括Havana的包含物，Foscarini最受欢迎产品之一，纽约现代艺术博物馆的永久设计藏品。

**ESP** → *En el 2002 funda su propio estudio con sede en Milán y Nueva York. Su trabajo está reconocido por el uso innovador de materiales y técnicas de producción, así como por el interés hacia la influencia de las tecnologías digitales en los productos y en los objetos de uso cotidiano. Hijo de artistas, refleja en su enfoque cultural sus antecedentes unidos con el mundo del arte y del teatro. Sus productos han recibido numerosos reconocimientos, entre los cuales destaca la admisión de Havana, uno de los proyectos más conocidos del mundo Foscarini, en la colección permanente de diseño del MoMa de Nueva York.*

**FR** → *En 2002, il fonde son propre cabinet avec une agence à Milan et une autre à New York. Son travail est réputé pour l'utilisation innovante de matériaux et de techniques de production ainsi que pour son intérêt envers l'influence des technologiques numériques dans les produits et objets du quotidien. Fils d'artistes, son approche culturelle reflète son histoire personnelle liée au*

*monde de l'art et du théâtre. Ses produits ont reçu de nombreux prix et récompenses, dont notamment l'admission d'Havana – l'un des projets les plus connus du monde Foscarini – au sein de la collection permanente de design du MoMA de New York.*

**JP** → 2002年にミラノにオフィスと研究所を設立し、そしてもう一か所ニューヨークにも設立しました。素材と製造技術の革新的な使用により彼の作品は名を知られる様になりましたが、それと同様に日常品や製品にデジタルテクノロジーがもたらした影響に関心を持っています。芸術家の家庭に生まれ、芸術と演劇の世界に繋がる彼のバックグラウンドはその文化的アプローチの中に反映されています。彼の製品は多くの有名な賞を受賞し、その中にはFoscariniで最も有名な製品の一つであるHavanaがあり、それはまたニューヨークのMoMAの常設展示のデザインのコレクションにも加えられています。

**DE** → *Im Jahr 2002 gründet Joseph Forakis sein eigenes Studio mit Sitz in Mailand und New York. Seine Arbeiten zeichnen sich insbesondere durch den innovativen Einsatz von Materialien und Produktionstechniken aus und sind geprägt von seinem Interesse für den Einfluss digitaler Technologien auf Produkte und Gegenstände des täglichen Gebrauchs. Im kulturellen Ansatz des Sohns zweier Künstler zeigt sich dessen enger Bezug zur Welt der Kunst und des Theaters. Für seine Entwürfe wurde Forakis bereits mit zahlreichen Auszeichnungen gewürdigt, darunter auch mit der Aufnahme der Leuchte Havana – eines der bekanntesten Modelle von Foscarini – in die Dauerausstellung des MoMA in New York.*

**Lagranja Design —**  
Uto lamp, 2005  
p. 054

**CN** → Lagranja-为公司和朋友而设计-是一个国际性多学科设计工作室，负责室内设计、装备设计以及产品设计。工作室由Gerard Sanmartí和Gabriele Schiavon创立，也进行教育与研究。在Uto，工作室与Foscarini合作创作出了新一类发光物体，在使用和环境方面，都显示出柔和、高科技、灵活的特性。

**ESP** → *Lagranja – design for companies and friends – es un estudio internacional de diseño con coexistencia de disciplinas que se ocupa de interiores, equipamientos y diseño de productos. Fundado por Gerard Sanmartí y Gabriele Schiavon, se ocupa también de didáctica e investigación. Con Uto, el estudio ha creado junto con Foscarini una nueva tipología de objeto iluminante, suave, tecnológico y flexible tanto en el uso como en la ambientación.*

**FR** → *Créée par Gerard Sanmarti et Gabriele Schiavon, Lagranja – design for companies and friends – est une agence internationale de conception multidisciplinaire (décoration d'intérieurs, installations et product design) qui s'occupe également de didactique et de recherche. Uto, la lampe créée en collaboration avec Foscarini, représente une nouvelle typologie de luminaires, souple, technologique et flexible, aussi bien en termes d'utilisation que de contexte.*

**JP** → Lagranja – design for companies and friends – はインテリア

デザインやアウトフィット、そしてプロダクトデザイン等のマルチディシプリナリーなプロジェクトを行う国際的な研究所です。**Gerard Sanmartí**と**Gabriele Schiavon**により設立され、研究や教育の分野にも力を注いでいます。**Uto**は**Foscarini**と**Lagranja design**が共同で開発したソフトでハイテクノロジー、使用方法と場所に多くの選択肢を持つ全く新しい種類の照明器具です。

*DE → Das internationale, multidisziplinäre Designstudio Lagranja – Design für companies and friends – ist in den Bereichen Interior Design, Raumgestaltung und Produktdesign tätig. Darüber hinaus widmet sich das von Gerard Sanmartí und Gabriele Schiavon gegründete Studio auch aktiv der Lehre und Forschung. In Kooperation mit Foscarini hat das Studio mit der Leuchte Uto eine neue Art von Beleuchtungskörper entwickelt: weich, technologisch, vielseitig einsetzbar und ideal für unterschiedlichste Umgebungen.*

## Legenda — Key

LED

Identifica i modelli con LED integrati e già inclusi, risultato della progettazione ed ingegnerizzazione Foscarini.

*It marks the models with integrated LED included in the lamp, which is the result of Foscarini designing and engineering.*

Classe I

Apparecchio in classe I°: è obbligatoria la connessione al conduttore di protezione giallo / verde (messa a terra).

*Class I° luminaire: it's necessary to connect the device to the yellow / green protective conductor (earthing).*

ENEC

Il marchio ENEC (Certificazione Elettrica relativa alle Norme Europee) è un marchio volontario rilasciato da enti terzi. Certifica che il prodotto è conforme e rispetta i requisiti proposti dalla norma EN 60598 ed è progettato e realizzato in aziende il cui sistema di gestione della qualità soddisfa i requisiti della norma UNI EN ISO 9001.

*The label ENEC (Electrical Certification concerning European Standard) is a voluntary label granted by third organizations.*

*It certifies that a product complies with the EN 60598 standards and has been designed and manufactured by companies with an approved UNI EN ISO 9000 quality control system.*

cULus

Certifica che il prodotto è conforme e rispetta i requisiti proposti dalle normative nordamericane, viene rilasciato dall'UL, organizzazione indipendente leader nel settore della certificazione di sicurezza dei prodotti destinati al mercato Nordamericano.

*Certifies that the product is conform to the North American standards, and is issued by UL, independent organisation leader in the field of products safety certification for the North American market.*

Classe II

Apparecchio in cui la protezione contro la scossa elettrica si basa unicamente sul doppio isolamento e/o isolamento rinforzato in ogni parte e senza dispositivo di messa a terra.

*Light fittings whose safety is guaranteed only by the double and/or reinforced insulation of all parts, with no earth.*



# IP

## IP Protection Degree

**IP20:** apparecchio protetto contro la penetrazione di corpi solidi di dimensioni maggiori a 12mm e non protetto nei confronti dei liquidi.

**IP44:** apparecchio protetto contro la penetrazione di corpi solidi di dimensioni maggiori a 1mm e protetto contro gli spruzzi d'acqua.

**IP56:** apparecchio protetto contro la polvere e protetto contro forti getti d'acqua.

**IP65:** apparecchio totalmente protetto contro la polvere e protetto contro i getti d'acqua.

*IP20: protected against the penetration of solid objects greater than 12 mm and non protected against liquids.*

*IP44: protected against the penetration of solid objects greater than 1 mm and protected against splashing water.*

*IP56: dust-protected and protected against strong water jets.*

*IP65: dust-tight and protected against water jets.*

## Energy Efficiency Classes

Le classi di efficienza energetica degli apparecchi luminosi, definite dal reg. UE n.874/2012, sono determinate in base all'Indice di Efficienza Energetica (IEE) e spaziano in un intervallo compreso tra A++ (efficienza massima) ed E (efficienza minima).

*The energy efficiency classes for light appliances set out by EU regulation no. 874/2012 are calculated on the basis of the Energy Efficiency Index (EEI) and range between A++ (maximum efficiency) and E (minimum efficiency).*



## CSQ - IQNET

Marchio valido in tutto il mondo, certifica che l'azienda Foscarini attua un sistema di gestione della qualità conforme alla normativa UNI EN ISO 9001:2008, per garantire un elevato standard qualitativo nella progettazione, sviluppo, fabbricazione e commercializzazione dei propri prodotti.

*The CSQ-IQNET label is valid all over the world. It certifies that Foscarini runs a quality management system which complies with the UNI EN ISO 9001:2008 standard, to guarantee a high quality level for what concerns project, development, production and distribution of its products.*



## CSQ ECO

Marchio valido in tutto il mondo, certifica che l'azienda Foscarini attua un sistema di gestione ambientale conforme alla normativa UNI-EN ISO 14001:2004 per garantire l'impegno dell'azienda ad operare nel rispetto dell'ambiente e con l'obiettivo continuo di ridurre l'impatto delle proprie attività.

*This label is valid all over the world. It certifies that Foscarini runs an environmental management system which complies with the UNI EN ISO 14001:2004 standard in order to guarantee company's commitment to continual improvement of its environmental performances.*

## Colophon

### Foscarini SpA

via delle Industrie 27  
30020 Marcon / Venezia / Italy  
T +39 041 595 3811  
foscarini@foscarini.com

### Foscarini Inc

20 Greene Street, New York  
NY /10013 / USA  
T +1 212 247 2218  
foscarini.inc@foscarini.com

### Foscarini Japan K.K.

Oak Minami-Azabu  
Building, 19-23,  
Minami-Azabu 3-chome,  
106-0047 Minato-ku  
Tokyo / Japan  
foscarini.jpn@foscarini.com

### Foscarini Spazio Brera

via Fiori Chiari 28 /  
via Pontaccio 19  
20121 / Milano / Italy  
T +39 02 870 71320  
spaziobrera@foscarini.com

### Foscarini Spazio Soho

20 Greene Street, New York  
NY /10013 / USA  
T +1 212 257 4412  
spaziosoho@foscarini.com

Azienda certificata  
UNI EN ISO 9001  
UNI EN ISO 14001

edizione 01.2018

Concept and graphic design:  
Designwork  
art direction: Artemio Croatto  
art work: Erika Pittis / Designwork

Styling: Elisa Ossino Studio

Photography:

Andrea Ferrari, Massimo Gardone,  
Kasia Gatkowska, Alessandro Paderni,  
Tommaso Sartori, Gianluca Vassallo

Thanks to:

Baxter, De Padova, Interno Italiano,  
Living Divani, Riva 1920.

Made and printed in Italy  
by Grafiche GFP, Azzano Decimo

[foscarini.com](http://foscarini.com)

Follow us:





